

koool.star

CREED²⁶⁸



MANUEL D'UTILISATION

Usermanual - Benutzerhandbuch - Gebruikershandleiding - Manual del usuario

FR | EN | NL | DE | ES

Importé par :

SAS Churchill - 20 rue St Gilles - 75003 Paris - France



CONSIGNES DE SÉCURITÉ

Lisez attentivement ce manuel qui contient des informations importantes sur l'installation et l'utilisation de l'appareil.



- Conservez le manuel pour référence ultérieure. Si l'appareil change un jour de propriétaire, assurez-vous que le nouvel utilisateur est en possession du manuel.
 - Assurez-vous que la tension secteur convient à cet appareil et qu'elle ne dépasse pas la tension d'alimentation indiquée sur la plaque signalétique de l'appareil.
 - Afin d'éviter tout risque d'incendie ou de choc électrique, ne pas exposer cet appareil à la pluie ou à l'humidité. Assurez-vous qu'aucun objet inflammable ne se trouve à proximité de l'appareil pendant son fonctionnement.
 - L'appareil ne doit pas être exposé à des égouttements d'eau ou des éclaboussures. Aucun objet rempli de liquide tels que des vases ne doit être placé sur l'appareil.
 - Ne pas placer sur l'appareil des sources de flammes nues, telles que des bougies allumées.
 - Afin d'assurer une aération suffisante, installez l'appareil à un endroit bien ventilé à une distance minimale autour de l'appareil de 50 cm.
 - L'aération ne doit pas être gênée par l'obstruction des ouvertures d'aération avec des objets tels que journaux, nappes, rideaux, etc...
 - Débranchez l'appareil du secteur avant toute manipulation ou entretien. Lorsque vous remplacez le fusible, utilisez uniquement un fusible qui présente exactement les mêmes caractéristiques que l'ancien.
 - L'appareil est destiné à être utilisé sous un climat tempéré. La température ambiante ne doit pas dépasser 40°C. Ne pas faire fonctionner l'appareil à des températures supérieures.
 - En cas de dysfonctionnement, arrêtez immédiatement l'appareil. N'essayez jamais de réparer l'appareil par vous-même. Une réparation mal faite peut entraîner des dommages et des dysfonctionnements. Contactez un service technique agréé. Utilisez uniquement des pièces détachées identiques aux pièces d'origine.
 - Ne pas brancher l'appareil sur un variateur.
 - Assurez-vous que le cordon d'alimentation ne soit jamais écrasé ni endommagé.
 - Ne jamais débrancher l'appareil en tirant sur le cordon.
 - La fiche de prise de courant doit demeurer aisément accessible.
 - Ne pas exposer trop longtemps vos yeux en direction de la source lumineuse.
 - Différents types de piles ou des piles neuves et usagées ne doivent pas être mélangés.
 - Les piles/batteries doivent être mises en place en respectant la polarité.
 - Les piles/batteries usées doivent être enlevées du produit.
 - Les piles/batteries doivent être mises au rebut de façon sûre.
- Les déposer dans des bacs de collecte prévus (renseignez-vous auprès de votre revendeur) afin de protéger l'environnement.

ATTENTION :

- Danger d'explosion si la pile n'est pas remplacée correctement. Ne remplacer que par le même type ou un type équivalent.
 - Les batteries ne doivent pas être exposées à une chaleur excessive tels que celle du soleil, d'un feu ou d'origine similaire.
 - Ne pas ingérer la pile, Danger de brûlure chimique
- La télécommande fournie avec ce produit contient une pile bouton. Si la pile bouton est avalée, elle peut provoquer de graves brûlures internes en 2 heures seulement et peut entraîner la mort. Conserver les piles neuves et usées hors de portée des enfants. Si le compartiment pile ne se ferme pas correctement, cessez d'utiliser le produit et tenir hors de portée des enfants. En cas de doute concernant le fait que les piles pourraient avoir été avalées ou introduites dans une partie quelconque du corps, consulter immédiatement un médecin.

Équipement de classe III :

Alimentation en très basse tension de sécurité (TBTS) ou de protection, masses non reliées à la terre, alimentation sécurisée (transformateur de sécurité). Danger d'électrocution ! Ne tentez jamais de réparer cet appareil vous-même. En cas de dysfonctionnement, les réparations doivent être effectuées uniquement par du personnel qualifié.

CONTENU DE L'EMBALLAGE :

- 1 x Enceinte
- 1 x Télécommande
- 1 x Câble DC / USB
- 1 x Manuel d'utilisation

NOTE IMPORTANTE : Les produits électriques ne doivent pas être mis au rebut avec les ordures ménagères. Veuillez les faire recycler là où il existe des centres pour cela. Consultez les autorités locales ou votre revendeur sur la façon de les recycler.

MISE AU REBUT



Ne jetez pas les appareils portant ce symbole avec les ordures ménagères. Contribuez à la protection de l'environnement et à votre sécurité, recyclez vos produits électriques et électroniques. L'appareil et son emballage doivent être déposés à votre point de collecte local pour recyclage. Contactez les autorités locales pour vous informer sur la mise au rebut et le recyclage. Certains centres de collecte acceptent des produits gratuitement.



Recyclage : Nos emballages peuvent faire l'objet d'une consigne de tri. Pour en savoir plus renseignez vous : www.consigneetri.fr
PROTECTION DE L'ENVIRONNEMENT – DIRECTIVE 2012/19/UE

Ces symboles ne sont valides qu'au sein de l'Union Européenne.

Spécification du transmetteur sans fil :

Gamme de fréquence	Puissance max de sortie
2400 - 2483,5 MHz (CH1 - CH13)	< 100 mW

Restrictions pays :

Cet appareil est destiné à un usage domestique (à l'intérieur) et de bureau dans tous les pays de l'UE (ainsi que d'autres pays qui appliquent les directives européennes en la matière) sans restriction, sauf pour les pays ci-dessous mentionnés.

France - Usage interne uniquement pour les bandes de 2454 à 2483,5 MHz

Italie - Une autorisation générale est requise en cas d'utilisation à l'extérieur de ses propres installations.

Version Bluetooth (Audio sans fil BT)

5.1

RECHARGER L'APPAREIL

(via l'entrée DC / prise USB) adaptateur non inclus

ATTENTION : si le produit doit être inutilisé pendant une longue période, laissez la batterie complètement chargée, dans le cas contraire cela peut endommager la batterie !
N'exposez pas votre appareil à des températures extrêmes (**au-delà de 50°C**) (par exemple, lumière directe du soleil dans un véhicule clos, proximité d'une source de chaleur ou d'un radiateur, etc.). Des températures élevées peuvent endommager les performances de l'enceinte et réduire la durée de vie de la batterie.



FONCTIONS DE LA TÉLÉCOMMANDE

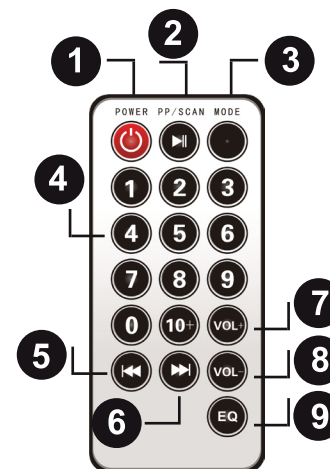

1. Marche / Arrêt
2. Lecture / Pause
3. Source (USB, TF, AUX, BT)
4. Pavé numérique
5. Titre / Piste précédente
6. Titre / Piste suivante
7. Volume +
8. Volume -
9. Égaliser

FONCTIONS DU PANNEAU DE CONTRÔLE

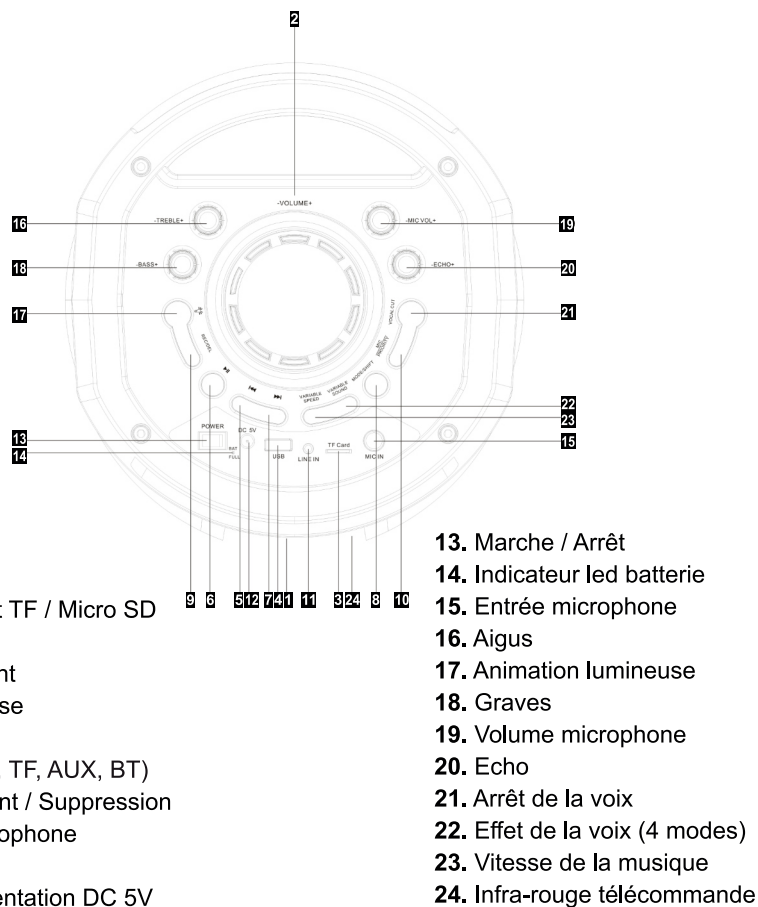

MISE SOUS TENSION

Avant d'utiliser le produit, vous devez charger complètement la batterie.

1. Connectez le câble d'alimentation sur la prise **DC IN 5V (12)**, puis à la prise USB ou secteur via un adaptateur.
2. Une fois la batterie complètement chargée « **indicateur led** » (14) allumé en bleu, débranchez le câble.
3. Poussez le bouton de l'alimentation générale (13) sur la position « I ».

LECTURE MP3 A PARTIR D'UN SUPPORT USB

1. Branchez le support USB dans l'emplacement « **USB** » (4) (Dès lors que vous insérez une clé USB, le système lance la lecture automatiquement).
2. Sélectionnez un titre et appuyez sur « **▶▶▶** » (6).

UTILISATION DE L'ENTRÉE LINE IN (AUXILIAIRE)

1. Branchez un câble AUX jack 3,5mm sur l'entrée « **LINE IN** » (11).
2. Sélectionnez la source d'entrée « **LINE** » en appuyant sur le bouton source « **MODE / SHIFT** » (8).
(Il vous suffit d'appuyer plusieurs fois sur le bouton pour être positionné sur la fonction LINE IN)

UTILISATION DE L'ENTRÉE CARTE MÉMOIRE

1. Insérez une carte mémoire TF / Micro SD dans l'emplacement « **TF** » (3).
2. Sélectionnez la source d'entrée « **TF** » en appuyant sur le bouton « **MODE/SHIFT** » (8).
(Il vous suffit d'appuyer plusieurs fois sur le bouton pour être positionné sur la fonction TF)

CONNEXION SANS FIL BLUETOOTH

1. Activez la fonction audio sans fil au moyen du bouton « **MODE/SHIFT** » (8).
(Il vous suffit d'appuyer plusieurs fois sur le bouton pour être positionné sur la fonction BT).
2. Activez la fonction audio sans fil sur votre appareil (**smartphone, tablette, etc**).
3. Sélectionnez « **CREED 268** » dans la liste des appareils trouvés.

ANIMATION LUMINEUSE

1. Appuyez sur le bouton « **💡** » (17) pour démarrer l'animation lumineuse et changer les différentes animations lumineuses.

FONCTION ENREGISTREMENT MICROPHONE SUR USB / TF :

1. Connectez un dispositif de stockage USB ou TF.
2. Appuyez sur le bouton « **REC/DEL** » (9) pour démarrer l'enregistrement, appuyez une seconde fois pour le stopper.
3. Pour supprimer l'enregistrement maintenez appuyé le bouton (9) « **REC/DEL** ».
4. Appuyez longuement sur le bouton « **MODE/SHIFT** » (8) pour basculer entre le dossier d'enregistrement et le dossier MP3.

ASSISTANCE

Si vous avez besoin d'assistance pour ce produit, vous pouvez joindre le service technique par e-mail à cette adresse : assistancekoolstar.churchill.world

SAFETY INSTRUCTIONS



Read this manual carefully as it contains important information on the installation and use of the product.

- Keep the manual for future reference. If the product changes ownership on a day, make sure that the new user is in possession of the manual.
- Make sure that the mains voltage is suitable for this unit and does not exceed the supply voltage indicated on the unit's nameplate.
- To prevent fire or electric shock, do not expose this unit to rain or moisture.
- Make sure that no flammable objects are in the vicinity of the unit during operation.
- Do not expose the unit to dripping or splashing water. No objects filled with liquids, such as vases, should be placed on the apparatus.
- Do not place naked flame sources, such as lighted candles, on the apparatus.
- To ensure adequate ventilation, install the apparatus in a well-ventilated location with a minimum distance around the apparatus of 50 cm.
Ventilation should not be hindered by obstruction of the ventilation openings by objects such as newspapers, tablecloths, curtains, etc...
- Unplug the unit from the wall outlet before performing any maintenance or servicing. When replacing the fuse, use only a fuse with exactly the same characteristics as the old one.
- The unit is intended for use in a temperate climate. The ambient temperature should not exceed 40°C. Do not operate the unit at higher temperatures.
- In the event of a malfunction, turn off the unit immediately. Never attempt to repair the camera yourself. Improper repair may result in damage and malfunction. Contact an authorized service center. Only use spare parts that are identical to the original parts.
- Do not connect the unit to an inverter.
- Make sure that the power cord is never crushed or damaged.
- Never unplug the unit by pulling on the cord.
- The power plug must remain easily accessible.
- Do not expose your eyes too long in the direction of the light source.
- Different types of batteries or new and used batteries must not be mixed.
- Batteries/batteries must be inserted with correct polarity.
- Used batteries must be removed from the product.
- Batteries must be disposed of safely. To protect the environment, dispose of them in the collection bins provided (ask your dealer for details).

WARNING :

- Danger of explosion if battery is not replaced properly. Replace only with the same or equivalent type.
- The batteries must not be exposed to excessive heat such as sunshine, fire or the like.
- Do not ingest the battery. Danger of chemical burn.

The remote control supplied with this product contains a button cell battery. If the button cell is swallowed, it can cause severe internal burns in as little as 2 hours and may result in death. Keep new and used batteries out of the reach of children. If the battery compartment does not close properly, stop using the product and keep out of reach of children. If there is any doubt that the batteries may have been swallowed or inserted into any part of the body, consult a physician immediately.

Class III equipment :

Safety extra-low voltage (SELV) or protective extra-low voltage (SELV) power supply. Ungrounded grounds. Safe power supply (security transformer).
Danger of electrocution! Never attempt to repair this unit yourself. In the event of a malfunction, repairs may only be carried out by qualified personnel.

PACKAGE CONTENTS :

- 1 x Speaker
- 1 x Remote control
- 1 x DC / USB cable
- 1 x User manual

IMPORTANT NOTE : Electrical products should not be disposed of with household garbage. Please recycle them where centres exist for this purpose. Consult local authorities or your dealer on how to recycle them.

DISPOSAL



Do not dispose of appliances marked with this symbol in the household waste. Help protect the environment and your safety, recycle your electrical and electronic products. The instrument and its packaging must be returned to your local collection point for recycling. Contact your local authorities to inform you about disposal and recycling. Some collection centres accept products free of charge.



Recycling : Our packaging may be subject to a sorting deposit. To find out more, please contact: www.consigneetri.fr
PROTECTION OF THE ENVIRONMENT – DIRECTIVE 2012/19/UE
These symbols are only valid within the European Union.

Wireless Transmitter Specification :

Frequency range	Power max output
2400 - 2483,5 MHz (CH1 - CH13)	< 100 mW

Country restrictions :

This device is intended for domestic (indoor) and office use in all EU countries (as well as other countries that apply the EU directives in this area). The use of the material without restriction, except for the countries listed below.

French - Internal use only for the bands 2454 to 2483,5 MHz
Italia - General authorisation required for use outside its own facilities

Bluetooth version (Wireless Audio BT)

5.1

RECHARGING THE DEVICE

(via DC input / USB) adapter not included

Warning : If the speaker has to be left unused for a long time, please let the battery fully charged, otherwise it will cause damage to the Battery!

Do not expose your device to extreme temperatures (above 50°C) (direct sunlight in an enclosed vehicle, proximity to a heat source or radiator, etc.). High temperatures can damage speaker performance and shorten battery life.



REMOTE CONTROL FUNCTION

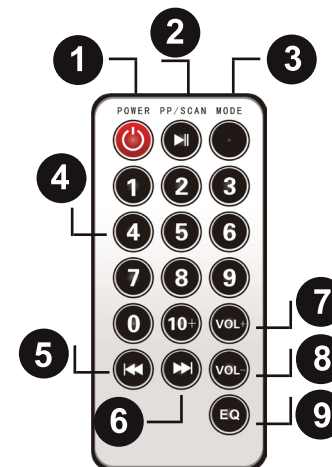

1. ON / OFF
2. Play / Pause
3. Source (USB, TF, AUX, BT)
4. Numeric keypad
5. Title / Previous track
6. Title / next track
7. Volume +
8. Volume -
9. Equalizer

PANEL CONTROL FUNCTIONS

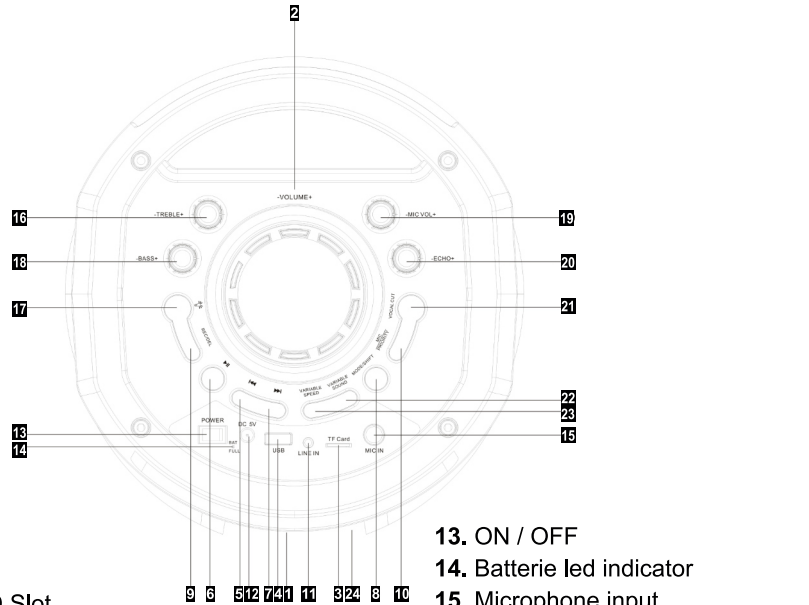

- | | |
|--------------------------------------|------------------------------|
| 1. LCD screen | 13. ON / OFF |
| 2. Volume +/- | 14. Batterie led indicator |
| 3. TF / Micro SD Slot | 15. Microphone input |
| 4. USB input | 16. Treble |
| 5. Previous track | 17. Light show |
| 6. Play / Pause | 18. Bass |
| 7. Next track | 19. Microphone volume |
| 8. Source / Shift (USB, TF, AUX, BT) | 20. Echo |
| 9. REC / DEL | 21. Voice stop |
| 10. Microphone priority | 22. Voice effect (4 modes) |
| 11. AUX input | 23. Music speed |
| 12. DC 5V input | 24. Infra-red remote control |

POWER ON

Before using the product, you must fully charge the battery.

1. Connect the power cable to the «DC 5V» socket (12) then to a USB socket or via an adapter.
2. Once the battery is fully charged «LED INDICATOR» (14) light in blue unplug the cable.
3. Press hold the power button (13) on «I».

PLAYING AN MP3 MUSIC FILE FROM USB MEDIA

1. Connect the USB support to the location (4) «USB» (as soon as you insert a USB stick, the system starts playing automatically).
2. Select a title and press «▶||» (6).

USE THE AUXILIARY INPUT 3.5 MM

1. Plug the AUX jack 3.5mm cable on the «LINE IN» (11).
2. Select the «LINE IN» input source by pressing the «MODE/SHIFT» source button (8). (You just need to press the button several times to be positioned on the line in function)

USE THE SLOT MEMORY CARDS

1. Insert the TF or micro sd in the slot «TF» (3).
2. Select the «TF» input source by pressing the «MODE/SHIFT» source button (8). (You just need to press the button several times to be positioned on the AUX function)

WIRELESS AUDIO BT FUNCTION :

1. Activate the wireless audio function by pressing the «MODE/SHIFT» button (8) «BLUE» display . Just press the button to be set to the BT function.
2. Activate the wireless audio function on your device (smartphone, tablet, etc.).
3. Select «CREED 268» from the list of found devices.

LIGHT ANIMATION

1. Press the «💡» button (17) to start the light animation and change the different light animations.

USB / TF MICROPHONE RECORDING FUNCTION

1. Connect a USB or TF storage device.
2. Press the «REC/DEL» button (9) to start recording, press a second time to stop it.
3. To delete the recording, press and hold the «REC/DEL» (9) button.
4. Press and hold down the «MODE/SHIFT» button (8) to toggle between the recording folder and MP3 folder.

ASSISTANCE :

If you need support for this product, you can contact the technical service by email at this address: assistancekoolstar.churchill.world

VEILIGHEIDSINSTRUCTIES



Lees deze handleiding zorgvuldig door, die informatie bevat over de installatie en het gebruik van het apparaat.

- Bewaar de handleiding voor toekomstig gebruik. Als het apparaat verandert op de dag van een eigenaar, zorg dan dat de nieuwe gebruiker is aangemeld bezit van de handleiding.
- Controleer of de netspanning geschikt is voor dit apparaat en of deze de voedingsspanning overschrijdt die wordt aangegeven op het typeplaatje van het apparaat.
- Stel dit apparaat niet bloot aan regen of vocht om brand of elektrische schokken te voorkomen. Zorg ervoor dat er zich tijdens het gebruik geen brandbare voorwerpen in de buurt van het apparaat bevinden.
- Het apparaat mag niet worden blootgesteld aan druipend water of opspattend water. Plaats geen voorwerpen gevuld met vloeistoffen zoals vazen op het apparaat.
- Plaats geen open vuur op het apparaat, zoals brandende kaarsen.
- Installeer voor een goede ventilatie de unit in een goed geventileerde ruimte op een minimale afstand rond de unit van 50 cm. Ventilatie mag niet worden belemmerd door obstructie van ventilatieopeningen door voorwerpen zoals kranten, tafelleden, gordijnen, enz.
- Haal de stekker van het apparaat uit het stopcontact voordat u het gebruikt of onderhoudt. Gebruik bij het vervangen van de zekering alleen een zekering die exact dezelfde kenmerken heeft als de oude.
- Het apparaat is bedoeld voor gebruik in een gematigd klimaat. De omgevingstemperatuur mag niet hoger zijn dan 40 ° C. Gebruik het apparaat niet bij hogere temperaturen.
- Stop het apparaat in geval van storing onmiddellijk. Probeer het apparaat nooit zelf te repareren. Onjuiste reparatie kan leiden tot schade en storingen. Neem contact op met een geautoriseerde technische dienst. Gebruik alleen onderdelen die identiek zijn aan de originele onderdelen.
- Sluit het apparaat niet aan op een station.
- Zorg ervoor dat het netsnoer nooit wordt verpletterd of beschadigd.
- Trek nooit de stekker uit het stopcontact door aan het snoer te trekken.
- De stekker moet gemakkelijk toegankelijk zijn.
- Stel uw ogen niet te lang bloot aan de lichtbron.
- Verschillende soorten batterijen of nieuwe en gebruikte batterijen mogen niet worden gemengd.
- De batterijen moeten in de juiste polariteit worden geplaatst.
- Gebruikte batterijen moeten uit het product worden verwijderd.
- De batterijen moeten op veilige wijze worden verwijderd. Stort ze in de meegeleverde opvangbakken (vraag uw dealer) om het milieu te beschermen.
- LET OP : Er bestaat explosiegevaar als de batterij verkeerd wordt geplaatst. Alleen vervangen door hetzelfde type of een vergelijkbaar type.

WAARSCHUWING :

batterijen mogen niet worden blootgesteld aan extreme hitte, zoals die van de zon, vuur en dergelijke. Neem de batterij niet in, gevaar voor chemische verbranding. De afstandsbediening die bij dit product wordt geleverd, bevat een knoopcel. Als de knoopcel wordt ingeslikt, kan deze binnen 2 uur ernstige interne brandwonden veroorzaken en tot de dood leiden. Houd nieuwe en gebruikte batterijen buiten het bereik van kinderen. Als het batterijcompartiment niet goed sluit, stop dan met het gebruik van het product en houd het buiten het bereik van kinderen. Als u niet zeker weet of de batterijen zijn ingeslikt of in een deel van het lichaam zijn terechtgekomen, dient u onmiddellijk een arts te raadplegen.

Klasse apparatuur III

Zeer laag voltage veiligheidsvoorziening (SELV) of bescherming. Missen niet verbonden met de aarde. Beveiligde voeding (veiligheidstransformator) Gevaar voor elektrische schokken! Probeer dit apparaat nooit zelf te repareren. In het geval van een storing mogen reparaties alleen door gekwalificeerd personeel worden uitgevoerd.

INHOUD VAN DE VERPAKKING :

- 1 x Luidspreker
- 1 x Afstandsbediening
- 1 x DC/USB-kabel
- 1 x Gebruikershandleiding.

BELANGRIJKE OPMERKING : Elektrische producten mogen niet worden verwijderd met huisvuil. Recycle ze waar hiervoor centra bestaan. Raadpleeg de lokale autoriteiten of uw dealer over hoe u ze recycelen.

AFVOEREN



Werp geen apparaten gemarkeerd met de vuilnis. Help het milieu en uw veiligheid te beschermen, recycle uw elektrische en elektronische producten. Het apparaat en de verpakking moeten bij uw plaatselijke inzamelingspunt worden ingeleverd voor recycling. Neem contact op met de lokale autoriteiten om u te informeren over sloop en recycling. Sommige verzamelcentra accepteren producten gratis.



Recycling : onze verpakkingen kunnen worden onderworpen aan een sorteervolgorde. Neem voor meer informatie contact op met uw plaatselijke gemeente. Deze symbolen zijn alleen geldig binnen de Europese Unie. These symbols are only valid within the European Union.

Draadloze zenderspecificatie :

Frequentiebereik	Maximaal uitgangsvermogen
2400 - 2483,5 MHz (CH1 - CH13)	< 100 mW

Landbeperkingen :

Dit apparaat is bedoeld voor huishoudelijk (binnen) en kantoorgebruik in alle EU-landen (evenals andere landen die Europese richtlijnen toepassen in de EU). Onderwerpzonder beperking, behalve voor de hieronder genoemde landen.
Frans - Intern gebruik alleen voor de banden 2454 tot 2483,5 MHz
Italia - Algemene machtiging vereist voor gebruik buiten de eigen faciliteiten

Versie Bluetooth (draadloze audio BT)

5.1

LAAD HET APPARAAT OP

(via DC-ingang / USB) adapter niet inbegrepen

Waarschuwing : Als de luidspreker lange tijd ongebruikt moet blijven, laat de batterij dan volledig opladen, anders veroorzaakt het schade aan de batterij !

Stel uw toestel niet bloot aan extreme temperaturen (boven 50°C) (direct zonlicht in een gesloten voertuig, nabijheid van een warmtebron of radiator, etc.).

Hoge temperaturen kunnen de prestaties van de luidspreker beschadigen en de levensduur van de batterij verkorten.



AFSTANDBEDIENINGSFUNCTIES

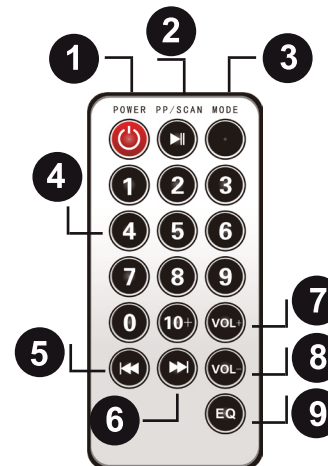

1. AAN/UIT
2. Spelen / Pauze
3. Ingang (USB, TF, AUX, BT)
4. Numeriek toetsenbord
5. Titel vorige
6. Titel volgende
7. Volume +
8. Volume -
9. Equalizer

PANEELBESTURINGSFUNCTIES

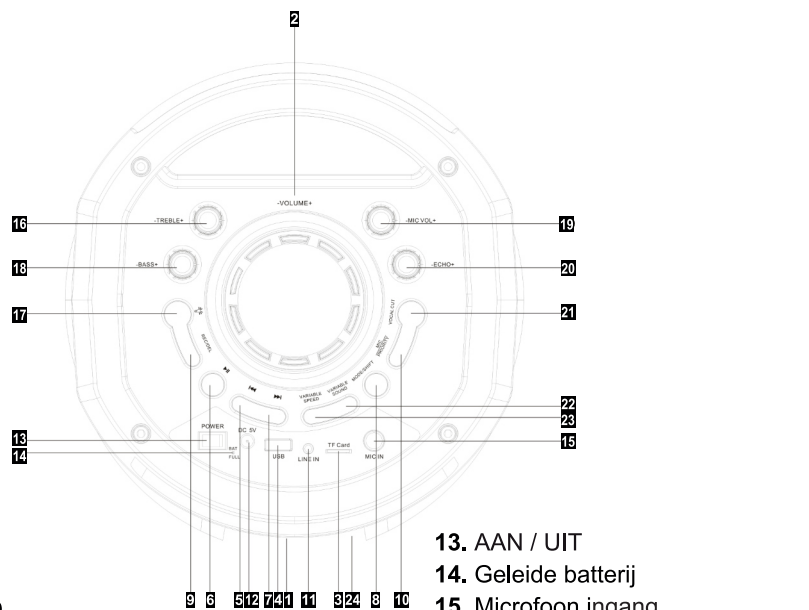

1. LCD-scherm
2. Volumen +/-
3. TF / Micro SD
4. USB ingang
5. Titel vorige
6. Pauzeren/Spelen
7. Titel volgende
8. Ingang (USB, TF, AUX, BT)
9. Opname / Verwijderen
10. Microfoon prioriteit
11. AUX ingang
12. Entrée alimentation DC 5V

13. AAN / UIT
14. Geleide batterij
15. Microfoon ingang
16. Hoge tonen
17. AAN / UIT lichtanimatie
18. Bas
19. Microfoon volumen
20. Echo
21. Stemmenverkleining
22. Stemeffect (4 modi)
23. Muzieksnelheid
24. Infraroodsensor

INSCHAKELEN / UITSCHAKELEN

Voordat u het product gebruikt, moet u de batterij volledig opladen.

1. Sluit de voedingskabel aan op de «DC 5V» aansluiting (12) vervolgens op een USB-aansluiting of via een adapter.
2. Zodra de batterij volledig is opgeladen «LED INDICATOR» (14) brandt blauw trek de stekker uit de kabel.
2. Druk de hoofdschakelaar (13) in de stand « I ».

EEN MP3-MUZIEKBESTAND AFSPLEEN VANAF USB-MEDIA

1. Sluit de USB stekker aan met de locatie (4) «USB» (zodra u een USB invoegt, begint het systeem automatisch te spelen).
3. Selecteer een titel en druk op « ►► » (6).

GEbruik DE HULPINGANG AUX

1. Sluit de AUX 3.5 mm kabel aan op de ingang «LINE IN» (11) en op uw apparaat.
2. Selecteer de «LINE IN» bron (11) door op de ingangsknop «MODE/SHIFT» (8).

GEbruik VAN DE TF / MICRO SD MEMORY CARD INPUT

1. Plaats een TF / Micro SD-geheugenkaart in de «TF»-sleuf (3).
2. Selecteer de «TF»-ingangsbron door op de «MODE/SHIFT» (8)-knop te drukken.
(U hoeft alleen maar een paar keer op de knop te drukken om de TF-functie in te stellen)

DRAADLOZE AUDIO BT FUNCTIE

1. Activeer de draadloze audiofunctie door op de knop «MODE/SHIFT» (8) te drukken.
Druk gewoon op de knop die moet worden ingesteld op de BT-functie.
2. Activeer de draadloze audiofunctie op uw apparaat (smartphone, tablet, enz).
3. Selecteer «CREED 268» uit de lijst met gevonden apparaten.

LICHTANIMATIE

1. Druk op de knop «  » (17) om de lichtanimatie te starten en de verschillende lichtanimaties te wijzigen.

MICROFOONOPNAMEFUNCTIE OP USB / TF

1. Sluit een USB- of TF-opslagapparaat aan.
2. Druk op de «REC/DEL»-knop (9) om de opname te starten, drukt u een tweede keer op om deze te stoppen.
3. Om de opname te wissen houdt u de (9) «REC/DEL»-knop ingedrukt.
4. Houd de knop «MODE/SHIFT» (8) ingedrukt om te wisselen tussen de opnamemap en de MP3-map.

ASSISTANTIE

Als u ondersteuning nodig heeft voor dit product, kunt u per e-mail contact opnemen met de technische dienst op dit adres : assistancekoolstar.churchill.world

SICHERHEITSHINWEISE

Lesen Sie dieses Handbuch sorgfältig durch, da es wichtige Informationen zur Installation und Verwendung des Geräts enthält.



- Bewahren Sie das Handbuch zum späteren Nachschlagen auf. Wenn das Gerät an einem Tag des Eigentümerwechsels den Besitzer wechselt, stellen Sie sicher, dass der neue Benutzer im Besitz des Handbuchs ist.
- Stellen Sie sicher, dass die Netzspannung für dieses Gerät geeignet ist und die auf dem Typenschild des Geräts angegebene Versorgungsspannung nicht übersteigt.
- Um die Gefahr eines Feuers oder Stromschlags zu vermeiden, darf dieses Gerät weder Regen noch Feuchtigkeit ausgesetzt werden. Stellen Sie sicher, dass sich während des Betriebs keine brennbaren Gegenstände in der Nähe des Geräts befinden.
- Setzen Sie das Gerät nicht Tropf- oder Spritzwasser aus. Es dürfen keine mit Flüssigkeiten gefüllten Gegenstände, wie z.B. Vasen, auf den Apparat gestellt werden.
- Stellen Sie keine offenen Flammenquellen, wie z.B. brennende Kerzen, auf das Gerät.
- Um eine ausreichende Belüftung zu gewährleisten, installieren Sie das Gerät an einem gut belüfteten Ort mit einem Mindestabstand von 50 cm um das Gerät herum. Die Belüftung darf nicht dadurch behindert werden, dass die Lüftungsöffnungen durch Gegenstände wie Zeitungen, Tischtücher, Vorhänge usw. verstopft werden.
- Ziehen Sie vor der Handhabung oder Wartung den Netzstecker aus der Steckdose. Wenn Sie die Sicherung ersetzen, verwenden Sie nur eine Sicherung mit genau den gleichen Eigenschaften wie die alte.
- Das Gerät ist für den Einsatz in einem gemäßigten Klima vorgesehen. Die Umgebungstemperatur sollte 40°C nicht überschreiten. Betreiben Sie das Gerät nicht bei höheren Temperaturen.
- Schalten Sie das Gerät im Falle einer Fehlfunktion sofort aus. Versuchen Sie niemals, das Gerät selbst zu reparieren. Eine unsachgemäße Reparatur kann zu Schäden und Fehlfunktionen führen. Wenden Sie sich an ein autorisiertes Servicezentrum. Verwenden Sie nur Ersatzteile, die mit den Originalteilen identisch sind.
- Schließen Sie das Gerät nicht an einen Wechselrichter an.
- Stellen Sie sicher, dass das Netzkabel niemals gequetscht oder beschädigt wird.
- Trennen Sie das Gerät niemals durch Ziehen am Kabel vom Netz.
- Der Netzstecker muss leicht zugänglich bleiben.
- Setzen Sie Ihre Augen nicht zu lange der Lichtquelle aus.
- Verschiedene Arten von Batterien oder neue und gebrauchte Batterien sollten nicht gemischt werden.
- Batterien/Batterien müssen mit der richtigen Polarität eingelegt werden.
- Gebrauchte Batterien müssen aus dem Produkt entfernt werden.
- Batterien müssen sicher entsorgt werden. Um die Umwelt zu schützen, entsorgen Sie sie in den dafür vorgesehenen Sammelbehältern (fragen Sie Ihren Händler nach Einzelheiten).

VORSICHT:

Es besteht Explosionsgefahr, wenn die Batterie nicht korrekt ausgetauscht wird. Nur durch den gleichen oder einen gleichwertigen Typ ersetzen.

- Batterien sollten nicht übermäßiger Hitze wie Sonnenschein, Feuer oder ähnlichem ausgesetzt werden.
- Batterie nicht verschlucken, Gefahr von Verätzungen Die mit diesem Produkt gelieferte Fernbedienung enthält eine Knopfzelle. Wenn die Knopfzelle verschluckt wird, kann sie innerhalb von 2 Stunden schwere innere Verbrennungen verursachen und zum Tod führen. Bewahren Sie neue und gebrauchte Batterien außerhalb der Reichweite von Kindern auf. Wenn sich das Batteriefach nicht richtig schließen lässt, stellen Sie die Verwendung des Produkts ein und bewahren Sie es außerhalb der Reichweite von Kindern auf.

Wenn Zweifel bestehen, dass die Batterien verschluckt oder in einen Körperteil eingelegt worden sein könnten, suchen Sie sofort einen Arzt auf.

Klasse apparatuur III

Zeer laag voltage veiligheidsvoorziening (SELV) of bescherming. Missen niet verbonden met de aarde.

Beveiligde voeding (veiligheidstransformator)

Gevaar voor elektrische schokken! Probeer dit apparaat nooit zelf te repareren. In het geval van een storing mogen reparaties alleen door gekwalificeerd personeel worden uitgevoerd.

PACKUNGSGEHALT :

- 1 x Lautsprecher
- 1 x Kabel DC / USB
- 1 x Fernbedienung
- 1 x Benutzerhandbuch

WICHTIGER HINWEIS : Elektrische Produkte dürfen nicht mit dem Hausmüll entsorgt werden. Bitte recyceln Sie sie, wenn es dafür Zentren gibt. Erkundigen Sie sich bei den örtlichen Behörden oder Ihrem Händler, wie sie zu recyceln sind.

ENTSORGUNG VON PRODUKTEN



Geräte, die mit diesem Symbol gekennzeichnet sind, dürfen nicht in den Hausmüll entsorgt werden. Tragen Sie zum Schutz der Umwelt und Ihrer Sicherheit bei, recyceln Sie Ihre elektrischen und elektronischen Produkte.

Das Gerät und seine Verpackung müssen zum Recycling zu Ihrer örtlichen Sammelstelle gebracht werden. Informationen zur Entsorgung und zum Recycling erhalten Sie bei den örtlichen Behörden. Einige Sammelstellen nehmen Produkte kostenlos an.



Recycling: Unsere Verpackungen können einem Sortierpfand unterliegen. Für weitere Informationen: www.consigneetri.fr UMWELTSCHUTZ - RICHTLINIE 2012/19/EU Diese Symbole sind nur innerhalb der Europäischen Union gültig.

Spezifikation des drahtlosen Senders :

Frequenzbereich	Maximale Ausgangsleistung
2400 - 2483,5 MHz (CH1 - CH13)	< 100 mW

Länderbeschränkungen

Dieses Gerät ist für den Gebrauch zu Hause (in Innenräumen) und im Büro in allen EU-Ländern (und anderen Ländern, die die entsprechenden EU-Richtlinien anwenden) ohne Einschränkung vorgesehen, mit Ausnahme der unten aufgeführten Länder.

Frankreich - Interne Nutzung nur in den Frequenzbändern 2454 bis 2483,5 MHz

Italien - Für die Nutzung außerhalb der eigenen Einrichtungen ist eine Allgenehmigung erforderlich.

Bluetooth-Version (Drahtloses Audio BT)

5.1

AUFLADEN DES GERÄTS

(über DC-Eingang / USB) Adapter nicht enthalten

WARNUNG: Wenn das Produkt über einen längeren Zeitraum nicht benutzt wird, lassen Sie die Batterie im Ladegerät.

voll geladen, sonst kann die Batterie beschädigt werden !

Setzen Sie Ihr Gerät keinen extremen Temperaturen (über 50°C) aus (z.B. direktes Sonnenlicht, direkte Sonneneinstrahlung usw.), in einem geschlossenen Fahrzeug, in der Nähe einer Wärmequelle oder eines Heizkörpers usw.). Hohe Temperaturen können die Leistung des Lautsprechers beeinträchtigen und die Batterielebensdauer verkürzen.



FUNKTIONEN DER FERNBEDIENUNG

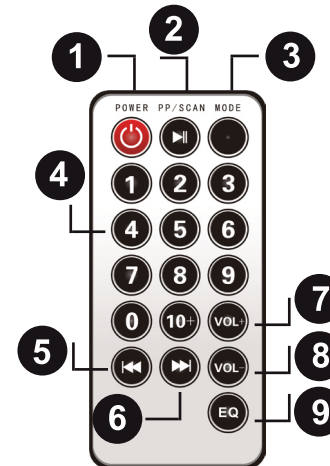

1. EIN / AUS
2. Abspielen/Pause
3. Eingang (USB, TF, AUX, BT)
4. Numerisches Tastenfeld
5. Titel / Vorheriger
6. Titel / Spur nächste
7. Lautstärke +
8. Lautstärke -
9. Equalizer

BEDIENFELD-FUNKTIONEN

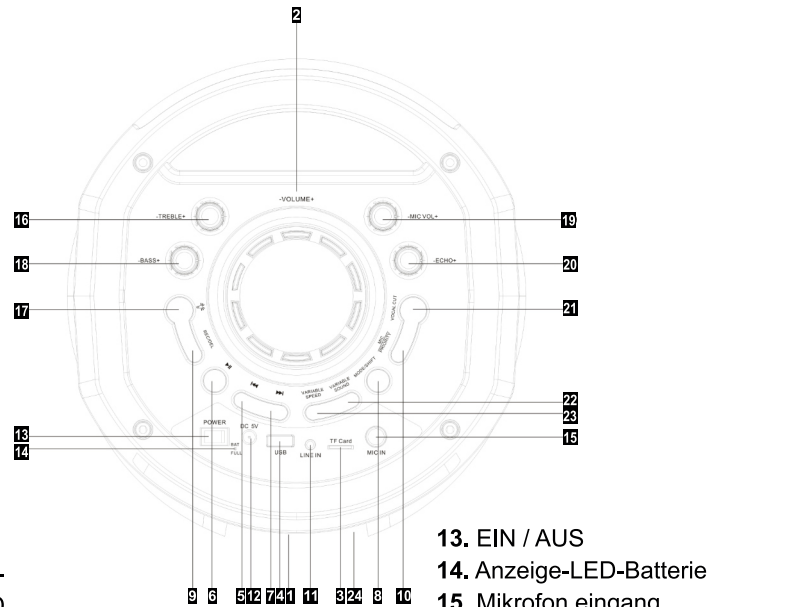

1. LCD-Display
2. Lautstärke +/-
3. TF / Micro SD
4. USB eingang
5. Titel Vorheriger
6. Abspielen / Pause
7. Titel Nächster
8. Source (USB, TF, AUX, BT)
9. Speichern/Löschen
10. Mikrofon-Priorität
11. AUX eingang
12. DC 5V eingang

13. EIN / AUS
14. Anzeige-LED-Batterie
15. Mikrofon eingang
16. Hohe Töne
17. EIN / AUS Leichte
18. Bass
19. Mikrofon lautstärke
20. Echo
21. Stimme stoppen
22. Stimmeffekt (4 Modi)
23. Musik-Geschwindigkeit
24. Infrarot

EINSCHALTEN DER STROMVERSORGUNG

Bevor Sie das Produkt verwenden, müssen Sie den Akku vollständig aufladen.

1. Schließen Sie das Netzkabel an die Buchse «DC 5V» (12) und dann an eine USB-Buchse oder über einen Adapter an.
2. Wenn der Akku vollständig aufgeladen ist, «LED-ANZEIGE» (14) leuchtet blau ziehen Sie das Kabel ab.
3. Halten Sie die Einschalttaste (13) auf «I» gedrückt.

MP3-WIEDERGABE VON USB-MEDIEN

1. Stecken Sie das USB-Medium in den Steckplatz (4) «USB» (Wenn Sie einen USB-Speicherstick einstecken, startet das System die Wiedergabe automatisch).
2. Wählen Sie einen Titel und drücken Sie «▶||» (6).

VERWENDUNG DES AUXILIARY-LINE-EINGANGS

1. Schließen Sie ein 3,5-mm-line in-Klinkenkabel an den AUX-Eingang (11) an.
2. Wählen Sie die «LINE IN»-Eingangsquelle durch Drücken der «MODE/SHIFT»-Taste (8). (Sie brauchen die Taste nur mehrmals zu drücken, um auf die LINE-IN-Funktion eingestellt zu werden).

BETRIEB DER TF / MICRO SD-SPEICHERKARTE IN

1. Legen Sie eine TF / Micro SD-Speicherkarte in den «TF»-Steckplatz (3) ein.
2. Wählen Sie die Eingangsquelle «TF», indem Sie die Taste «MODE/SHIFT» (8) drücken. (Sie brauchen die Taste nur mehrmals zu drücken, um auf die TF-Funktion eingestellt zu werden)

DRAHTLOSE BLUETOOTH-VERBINDUNG

1. Aktivieren Sie die drahtlose Audiofunktion mit der «MODE/SHIFT» (8) Taste. (Drücken Sie die Taste mehrmals, um zur BT-Funktion zu wechseln).
2. Aktivieren Sie die drahtlose Audiofunktion auf Ihrem Gerät (Smartphone, Tablet usw.).
3. Wählen Sie «CREED 268» aus der Liste der gefundenen Geräte.

LICHTANIMATION

1. Drücken Sie die Taste «💡» (17), um die Lichtanimation zu starten und die verschiedenen Lichtanimationen.

MIKROFONAUFNAHME-FUNKTION AUF USB / TF :

1. Schließen Sie ein USB- oder TF-Speichergerät an.
2. Drücken Sie die Taste «REC/DEL» (9) um die Aufnahme zu starten, drücken Sie ein zweites Mal, um sie zu stoppen.
3. Um die Aufnahme zu löschen, drücken und halten Sie die (9) «REC/DEL»-Taste.
4. Drücken und halten Sie die «MODE/SHIFT»-Taste (8) gedrückt, um zwischen dem Aufnahmeordner und dem MP3-Ordner zu wechseln.

UNTERSTÜTZUNG

Wenn Sie Unterstützung für dieses Produkt benötigen, können Sie den technischen Dienst per E-Mail unter dieser Adresse erreichen: assistancekoolstar.churchill.world

INSTRUCCIONES DE SEGURIDAD



Lea atentamente este manual, que contiene información. En la instalación y uso del dispositivo.

- Guarde el manual para futuras referencias. Si el dispositivo cambia en el día del propietario, asegúrese de que el nuevo usuario esté en posesión del manual.
- Asegúrese de que la tensión de red sea adecuada para esta unidad y que no exceda la tensión de alimentación indicada en la placa de características de la unidad.
- Solo para uso en interiores!
- Para evitar incendios o descargas eléctricas, no exponga este aparato a la lluvia ni a la humedad. Asegúrese de que no haya objetos inflamables cerca de la unidad durante la operación.
- El aparato no debe exponerse a goteos o salpicaduras de agua. No se deben colocar objetos llenos de líquidos, como jarrones, sobre el aparato.
- No coloque en el dispositivo fuentes de llamas, como velas encendidas.
- Para garantizar una ventilación adecuada, instale la unidad en un área bien ventilada a una distancia mínima alrededor de la unidad de 50 cm.

La ventilación no debe ser obstruida por la obstrucción de las aberturas de ventilación por objetos tales como periódicos, manteles, cortinas, etc.

- Desconecte el aparato de la red eléctrica antes de su manipulación o mantenimiento. Cuando reemplace el fusible, use solo un fusible que tenga exactamente las mismas características que el anterior.
- El dispositivo está diseñado para su uso en un clima templado. La temperatura ambiente no debe superar los 40° C. No opere la unidad a temperaturas más altas.
- En caso de mal funcionamiento, detenga el dispositivo inmediatamente. Nunca intente reparar la unidad usted mismo. La reparación inadecuada puede provocar daños y mal funcionamiento. Póngase en contacto con un servicio técnico autorizado. Utilice únicamente piezas que sean idénticas a las originales.
- No conecte el dispositivo a una unidad.
- Asegúrese de que el cable de alimentación nunca esté aplastado o dañado.
- Nunca desenchufe el aparato tirando del cable.
- El enchufe debe ser fácilmente accesible.
- No exponga sus ojos demasiado tiempo a la fuente de luz.
- No se deben mezclar diferentes tipos de baterías o baterías nuevas y usadas.
- Las pilas deben insertarse en la polaridad correcta.
- Las baterías usadas deben retirarse del producto.
- Las pilas deben desecharse de forma segura. Depositelos en los contenedores de recolección provistos (pregunte a su distribuidor) para proteger el medio ambiente.

ATENCIÓN :

Peligro de explosión si la batería se reemplaza incorrectamente. Reemplace solo por el mismo tipo o tipo equivalente. las baterías no deben exponerse a un calor excesivo, como el del sol, el fuego o similares.

No ingerir la batería, peligro de quemaduras químicas.

El control remoto suministrado con este producto contiene una celda de botón. Si se traga la celda del botón, puede causar quemaduras internas graves en solo 2 horas y puede causar la muerte.

Mantenga las pilas nuevas y usadas fuera del alcance de los niños.

Si el compartimiento de la batería no cierra correctamente, deje de usar el producto y manténgalo fuera del alcance de los niños. Si tiene dudas sobre si las baterías pueden haber sido ingeridas o introducidas en alguna parte del cuerpo, consulte a un médico de inmediato.

Equipo de clase III

Alimentación de seguridad de muy baja tensión (SELV) o protección. Masas no conectadas a la tierra. Fuente de alimentación segura (transformador de seguridad). Peligro de descarga eléctrica! Nunca intente reparar este dispositivo usted mismo. En caso de mal funcionamiento, las reparaciones solo deben ser realizadas por personal cualificado. Estos símbolos sólo son válidos dentro de la Unión Europea.

CONTENIDO DEL PAQUETE

- 1 x Altavoz
- 1 x Control remoto
- 1 x Cable DC / USB
- 1 x Manual de instrucciones

NOTA IMPORTANTE: Los productos eléctricos no deben desecharse con la basura doméstica. Por favor, recíclalos. donde hay centros para eso. Consulte a las autoridades locales o a su distribuidor sobre cómo reciclarlos.

ELIMINACIÓN DE PRODUCTOS



No tirar los aparatos marcados con la basura. Ayude a proteger el medio ambiente y su seguridad, recicle sus productos eléctricos y electrónicos. El dispositivo y su embalaje deben dejarse en su punto de recogida local para su reciclaje. Póngase en contacto con las autoridades locales. Para informarle sobre el desguace y el reciclaje. Algunos centros de recogida aceptan productos de forma gratuita.



Reciclaje: Nuestro embalaje puede estar sujeto a un orden de clasificación. Para obtener más información, consulte a su municipio local.
PROTECCIÓN DEL MEDIOAMBIENTE – DIRECTIVE 2012/19/UE
Estos símbolos sólo son válidos dentro de la Unión Europea.

Especificación del transmisor inalámbrico :

Rango de frecuencia	Potencia de salida maxima
2400 - 2483,5 MHz (CH1 - CH13)	< 100 mW

Restricciones de país :

Este dispositivo está diseñado para uso doméstico (interior) y de oficina en todos los países de la UE (así como en otros países que aplican directivas europeas en la UE).

objeto) sin restricciones, excepto para los países mencionados a continuación.

Francia - Uso interno sólo para las bandas 2454 a 2483,5 MHz

Italia - Se requiere una autorización general para el uso fuera de sus propias instalaciones.

Versión Bluetooth (Audio inalámbrico BT)

5.1

RECARGA DEL DISPOSITIVO

(a través de la entrada USB / DC) adaptador no está incluido.

ADVERTENCIA: Si no se va a utilizar el producto durante un largo período de tiempo, deje la batería en el cargador. completamente cargada, de lo contrario la batería puede ser dañada! No exponga su dispositivo a temperaturas extremas (por encima de 50°C) (por ejemplo, luz solar directa, sol directo, etc.) en un vehículo cerrado, la proximidad de una fuente de calor o un radiador, etc.). Las altas temperaturas pueden dañar el rendimiento del altavoz y acortar la vida de la batería.



FUNCIONES DE CONTROL REMOTO

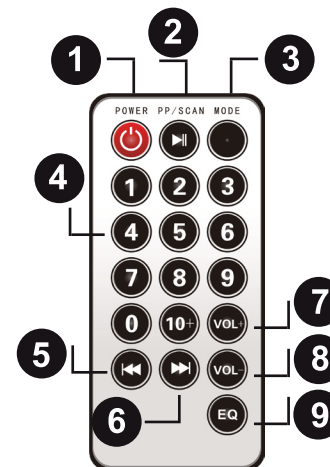

1. Modo de silencio
2. Reproducir / Pausa
3. Fuente (USB, TF, AUX, BT)
4. Teclado numérico
5. Título / Pista anterior
6. Título / Pista siguiente
7. Volumen +
8. Volumen -
9. Ecualizador

FUNCIONES DE CONTROL DEL PANEL

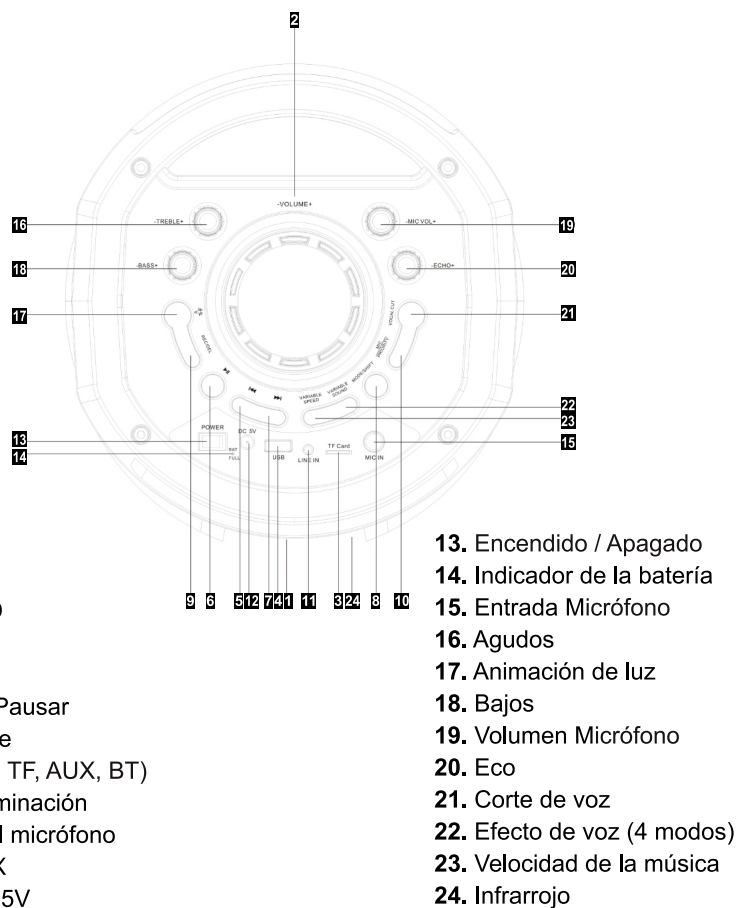

ENCENDIDO DEL DISPOSITIVO

Antes de usar el producto, debe cargar la batería completamente.

1. Conecte el cable de USB a la toma «DC 5V» (12) y luego a una toma USB o sectorial a través de un adaptador.
2. Una vez que la batería esté completamente cargada, «INDICADOR LED» (14) encendido en azul desenchufe el cable.
3. Pulsado el botón de encendido general (13) «POWER» en la posición «I».

LECTURA DE UN ARCHIVO MUSICO MP3 PARA PARTER UN APOYO USB

1. Conecte un stick USB a la entrada «USB» (4) una vez inserto una memoria USB, el sistema inicia la reproducción automáticamente.
2. Seleccione un título y toque «▶||» (6).

USO DE ENTRADA AUXILIAIRE

1. Conecte un cable AUX jack 3.5 mm a la entrada «LINE IN» (11).
2. Seleccione la fuente de entrada «LINE IN» pulsando el botón «MODE/SHIFT» (8). (Sólo tienes que pulsar el botón varias veces para posicionarte en la función AUX)

USO DE LA TARJETA DE MEMORIA TF / MICRO SD ENTRADA

1. Inserte una tarjeta de memoria TF / Micro SD en la ranura «TF» (3).
2. Seleccione la fuente de entrada «TF» pulsando el botón «MODE/SHIFT» (8). (Sólo hay que pulsar el botón varias veces para que se ajuste a la función TF)

FUNCIÓN DE AUDIO INALÁMBRICO BT

1. Active la función de audio inalámbrico con el botón «MODE/SHIFT» (8). Simplemente presione el botón para que se ajuste a la función BT.
2. Active la función de audio inalámbrico en su dispositivo (smartphone, tableta, etc.).
3. Seleccione «CREED 268» de la lista de dispositivos encontrados.
4. Estás listo para escuchar tu música.

ANIMACIÓN DE LUZ

1. Presione el botón «💡» (17) para iniciar la animación de luz y cambiar las diferentes animaciones de luz.

FUNCIÓN DE GRABACIÓN DEL MICRÓFONO EN USB / TF

1. Conecta un dispositivo de almacenamiento USB o TF.
2. Presione el botón «REC/DEL» (9) para empezar a grabar, pulse una segunda vez para detenerlo.
3. Para borrar la grabación, mantenga pulsado el botón «REC/DEL» (9).
4. Mantenga pulsado el botón «MODE/SHIFT» (8) para cambiar entre la carpeta de grabación y la carpeta de MP3.

ASISTENCIA :

Si necesita soporte para este producto, puede contactar con el servicio técnico por correo electrónico en esta dirección: assistancekoolstar.churchill.world

CHURCHILL

Déclaration UE de Conformité

Nous, SAS CHURCHILL, 20 rue St Gilles - 75003 Paris - France
Certifions et déclarons sous notre seule responsabilité que les produits suivants :

Certify and declare under our sole responsibility only the following products:

Certificeren en verklaren onder onze eigen verantwoordelijkheid alleen de volgende producten:

Zertifizieren und deklarieren Sie unter unserer alleinigen Verantwortung nur die folgenden Produkte:

Certificar y declaramos bajo nuestra única responsabilidad que los siguientes productos :

Certificare e dichiarare sotto la nostra esclusiva responsabilità solo i seguenti prodotti:

Marque | Brand : **KOOLSTAR**

Type ou modèle | Type or model : **Enceinte CREED 268**

Désignation commerciale | Designation : **Système de sonorisation amplifié**

L'objet de la déclaration décrit ci-dessus est conforme à la législation d'harmonisation de l'union applicable :

The purpose of the statement described above is consistent with applicable union harmonization legislation:

Het doel van de hierboven beschreven verklaring is in overeenstemming met de toepasselijke harmonisatiewetgeving van de Unie:

Der Zweck der oben beschriebenen Erklärung steht im Einklang mit den geltenden Harmonisierungsgesetzen der Gewerkschaften:

El propósito de la declaración descrita anteriormente es de conformidad con la legislación de armonización aplicable de la Unión:

Lo scopo della dichiarazione sopra descritta è coerente con la legislazione applicabile in materia di armonizzazione sindacale:

RED 2014/53/UE 

Pour la mise à disposition sur le marché d'équipements radioélectriques.

For the provision of radio equipment on the market.

Voor de levering van radioapparatuur op de markt.

Für die Bereitstellung von Funkgeräten auf dem Markt.

Para el suministro de equipos de radiocomunicaciones en el mercado.

Per la fornitura di apparecchiature radio sul mercato.

ROHS 2011/65/UE, Amendement 2015/863/UE 

Relative à la limitation de l'utilisation de certaines substances dangereuses dans les équipements électriques et électroniques.

Relative is the limitation of certain substances dangerous in the team of teams and électroniques.

Sobre la restricción del uso de ciertas sustancias peligrosas en equipos eléctricos y electrónicos.

Over de beperking van het gebruik van bepaalde gevaarlijke stoffen in elektrische en elektronische apparatuur.

Über die Beschränkung der Verwendung bestimmter gefährlicher Stoffe in elektrischen und elektronischen Geräten.

Sulla limitazione dell'uso di alcune sostanze pericolose in apparecchiature elettriche ed elettroniche.

Une déclaration complète de conformité est disponible par téléchargement ou par mail à :

A full compliance statement is available by download or email at:

En volledige verklaring van overeenstemming is beschikbaar om te downloaden of per e-mail op :

Eine vollständige Konformitätserklärung steht zum Herunterladen oder per E-Mail zur Verfügung unter :

Una dichiarazione di conformità completa è disponibile per il download o per e-mail all'indirizzo :

Puede descargarse una declaración de conformidad completa o enviarse por correo electrónico a :

direction@churchill.world

<http://www.churchill.world/notices>

SAS CHURCHILL
20 RUE SAINT GILLES
75003 PARIS - FRANCE
FR05811221894 / RCS Paris 811 221 894
Email : **direction@churchill.world**

Fait à Paris (France), le 05/07/2020

koOL.star



Téléchargement notices d'utilisation
Download instructions for use
Gebruikershandleidingen downloaden
Benutzerhandbücher herunterladen
Descargar los manuales de usuario
Descarregar instruções de utilização
Scarica le istruzioni per l'uso

<http://www.churchill.world/notices>

PROD. NUM: 2020.30.75
Version 1.0720

Visuels non contractuels - Spécifications sujettes à modification sans préavis - Sous réserve d'erreurs typographiques.
Non-contractual visuals - Specifications subject to change without notice - Subject to typographical errors.