



# SOUND MAGIC 600



## MANUEL D'UTILISATION

FR | EN | NL | DE | ES | IT

Importé par :

SAS Churchill - 20 rue St Gilles - 75003 Paris - France



## CONSIGNES DE SÉCURITÉ



Lisez attentivement ce manuel qui contient des informations importantes sur l'installation et l'utilisation de l'appareil.

- Conservez le manuel pour référence ultérieure. Si l'appareil change un jour de propriétaire, assurez-vous que le nouvel utilisateur est en possession du manuel.
  - Assurez-vous que la tension secteur convient à cet appareil et qu'elle ne dépasse pas la tension d'alimentation indiquée sur la plaque signalétique de l'appareil.
  - Afin d'éviter tout risque d'incendie ou de choc électrique, ne pas exposer cet appareil à la pluie ou à l'humidité. Assurez-vous qu'aucun objet inflammable ne se trouve à proximité de l'appareil pendant son fonctionnement.
  - L'appareil ne doit pas être exposé à des égouttements d'eau ou des éclaboussures. Aucun objet rempli de liquide tels que des vases ne doit être placé sur l'appareil.
  - Ne pas placer sur l'appareil des sources de flammes nues, telles que des bougies allumées.
  - Afin d'assurer une aération suffisante, installez l'appareil à un endroit bien ventilé à une distance minimale autour de l'appareil de 50 cm.
- L'aération ne doit pas être gênée par l'obstruction des ouvertures d'aération avec des objets tels que journaux, nappes, rideaux, etc...
- Débranchez l'appareil du secteur avant toute manipulation ou entretien. Lorsque vous remplacez le fusible, utilisez uniquement un fusible qui présente exactement les mêmes caractéristiques que l'ancien.
  - L'appareil est destiné à être utilisé sous un climat tempéré. La température ambiante ne doit pas dépasser 40°C. Ne pas faire fonctionner l'appareil à des températures supérieures.
  - En cas de dysfonctionnement, arrêtez immédiatement l'appareil. N'essayez jamais de réparer l'appareil par vous-même. Une réparation mal faite peut entraîner des dommages et des dysfonctionnements. Contactez un service technique agréé. Utilisez uniquement des pièces détachées identiques aux pièces d'origine.
  - Ne pas brancher l'appareil sur un variateur.
  - Assurez-vous que le cordon d'alimentation n'est jamais écrasé ni endommagé.
  - Ne jamais débrancher l'appareil en tirant sur le cordon.
  - La fiche de prise de courant doit demeurer aisément accessible.
  - Ne pas exposer trop longuement vos yeux en direction de la source lumineuse.
  - Différents types de piles ou des piles neuves et usagées ne doivent pas être mélangés.
  - Les piles/batteries doivent être mises en place en respectant la polarité.
  - Les piles/batteries usées doivent être enlevées du produit.
  - Les piles/batteries doivent être mises au rebut de façon sûre. Les déposer dans des bacs de collecte prévus (renseignez-vous auprès de votre revendeur) afin de protéger l'environnement.

### ATTENTION :

- Danger d'explosion si la pile n'est pas remplacée correctement. Ne remplacer que par le même type ou un type équivalent.
- Les batteries ne doivent pas être exposées à une chaleur excessive telle que celle du soleil, d'un feu ou d'origine similaire.



### Équipement de classe II :

Cet appareil, de par sa conception, ne nécessite pas de branchement sécurisé à un système électrique de mise à la terre.

Danger d'électrocution ! Ne tentez jamais de réparer cet appareil vous-même. En cas de dysfonctionnement, les réparations doivent être effectuées uniquement par du personnel qualifié.

### CONTENU DE L'EMBALLAGE :

- 1 x Enceinte
- 1 x Télécommande
- 1 x Microphone filaire
- 1 x Manuel d'utilisation

**NOTE IMPORTANTE :** Les produits électriques ne doivent pas être mis au rebut avec les ordures ménagères. Veuillez les faire recycler là où il existe des centres pour cela. Consultez les autorités locales ou votre revendeur sur la façon de les recycler.

## MISE AU REBUT



Ne jetez pas les appareils portant ce symbole avec les ordures ménagères. Contribuez à la protection de l'environnement et à votre sécurité, recyclez vos produits électriques et électroniques. L'appareil et son emballage doivent être déposés à votre point de collecte local pour recyclage. Contactez les autorités locales pour vous informer sur la mise au rebut et le recyclage. Certains centres de collecte acceptent des produits gratuitement.



Recyclage : Nos emballages peuvent faire l'objet d'une consigne de tri. Pour en savoir plus renseignez vous : [www.consigneetri.fr](http://www.consigneetri.fr)  
PROTECTION DE L'ENVIRONNEMENT – DIRECTIVE 2012/19/UE  
Ces symboles ne sont valides qu'au sein de l'Union Européenne.

### Spécification du transmetteur sans fil :

Gamme de fréquence	Puissance max de sortie
2400 - 2483,5 MHz (CH1 - CH13)	< 100 mW

### Restrictions pays :

Cet appareil est destiné à un usage domestique (à l'intérieur) et de bureau dans tous les pays de l'UE (ainsi que d'autres pays qui appliquent les directives européennes en la matière) sans restriction, sauf pour les pays ci-dessous mentionnés.

**France** - Usage interne uniquement pour les bandes de 2454 à 2483,5 MHz  
**Italie** - Une autorisation générale est requise en cas d'utilisation à l'extérieur de ses propres installations.

Version Bluetooth (Audio sans fil BT)
5.0

## FONCTIONS DE LA TÉLÉCOMMANDE

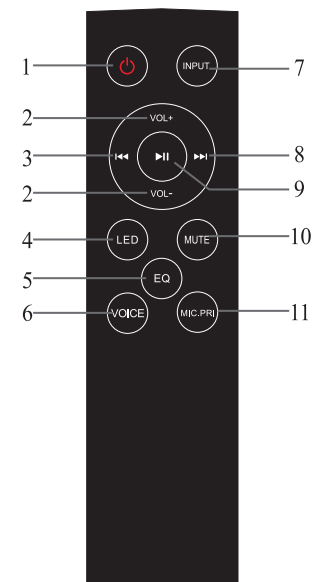

1. Marche / arrêt
2. Volume +/-
3. Titre/Piste précédent
4. Marche / Arrêt lumière led
5. Egaliser
6. Effet de la voix
7. Sélection de la source (USB / BT / AUX)
8. Titre/Piste suivante
9. Lecture / Pause
10. Mode silence
11. Priorité du microphone

## FNCTIONS DU PANNEAU DE CONTRÔLE

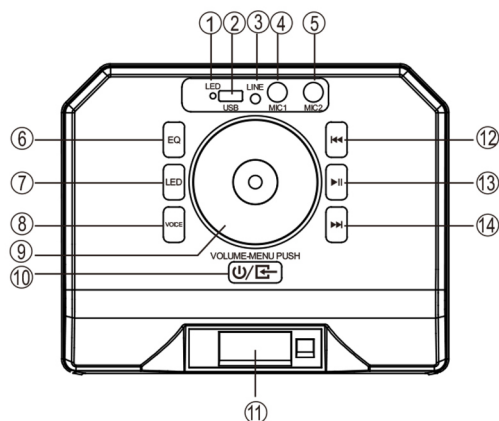

- |  |   |
|--|---|
| 1. LED de fonctionnement   | 10. Marche / arrêt   Sources BT, USB, LINE-IN |
| 2. Entrée USB  | 11. Affichage LCD                             |
| 3. Entrée LINE-IN  | 12. Titre précédent                           |
| 4. Microphone 1  | 13. Lecture / Pause                           |
| 5. Microphone 2  | 14. Titre suivant                             |
| 6. Égaliseur   |   |
| 7. Animation lumineuse   |   |
| 8. Changeur de voix avec effets (3 modes)  |   |
| 9. Volume +/-   Menu (basses (BA), aigus (TR), echo (EC), animation lumineuse (bO))... |   |

### MISE SOUS TENSION

1. Connectez le câble d'alimentation sur une prise secteur 220v.
2. Maintenez appuyé le bouton de l'alimentation générale (10) «  ».

### LECTURE MP3 A PARTIR D'UN SUPPORT USB

1. Branchez le support USB dans l'emplacement (2) «USB» (Dès lors que vous insérez une clé USB, le système lance la lecture automatiquement).
2. Sélectionnez un titre et appuyez sur «LECTURE» (13).

### UTILISATION DE L'ENTRÉE AUXILIAIRE LINE-IN

1. Branchez un câble AUX jack 3.5mm sur l'entrée «LINE-IN» (3).
2. Sélectionnez la source d'entrée «LINE-IN» en appuyant sur le bouton «  » (10) affichage écran «LINE».

(Il vous suffit d'appuyer plusieurs fois sur le bouton pour être positionné sur la fonction LINE-IN)

### CONNEXION SANS FIL BLUETOOTH

1. Activez la fonction audio sans fil au moyen du bouton «  » (10) affichage écran «BLUE» (Il vous suffit d'appuyer plusieurs fois sur le bouton pour être positionné sur la fonction BT).
2. Activez la fonction audio sans fil sur votre appareil (smartphone, tablette, etc).
3. Sélectionnez «SOUNDMAGIC 600» dans la liste des appareils trouvés.

### MENU

1. Appuyez sur la touche «MENU» (9) pour effectuer les réglages suivants :  
Basses (BA) | Aigus (TR) | Echo (EC) | Microphone (IU) | Animation lumineuse (bO).

### ANIMATION LUMINEUSE

1. Appuyez sur le bouton «LED» (7) pour démarrer l'animation lumineuse.
2. Appuyez sur le bouton de volume «MENU» (9), tournez la molette et sélectionnez «bO».
3. Tournez la molette pour changer les différentes animations lumineuses (12 modes).

### APPLICATION SPEAKER PRO (À TÉLÉCHARGER GRATUITEMENT)



Google Play and the Google Play logo are trademarks of Google LLC. | Apple and the Apple logo are trademarks of Apple Inc., registered in the U.S. and other countries. App Store is a service mark of Apple Inc., registered in the U.S. and other countries.

**Pour contrôler l'appareil via votre téléphone, VEUILLEZ INSTALLER L'APPLICATION "SPEAKER PRO"**

Ouvrez l'application sur votre téléphone, il y a 6 icônes de fonction opérationnelles :

1. Jouez la playlist de votre téléphone
2. Contrôlez les musiques de votre clé USB
3. Contrôlez le nuancier de couleurs, la luminosité et les différents filtres d'animations (12 profils disponibles)
4. Contrôlez le mode Bluetooth
5. Jouez/Stoppez le son de l'entrée AUX
6. Contrôlez le volume général, basses, aigus, égaliseur, vol. micro, délai (durée entre chaque répétition), micro priorité

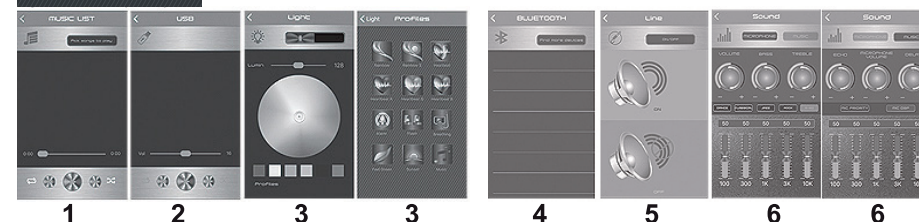

### ASSISTANCE

Si vous avez besoin d'assistance pour ce produit, vous pouvez joindre le service technique par e-mail à cette adresse : [assistancemydeejay@churchill.world](mailto:assistancemydeejay@churchill.world)

## SAFETY INSTRUCTIONS



Read this manual carefully as it contains important information on the installation and use of the product.

- Keep the manual for future reference. If the product changes ownership on a day, make sure that the new user is in possession of the manual.
  - Make sure that the mains voltage is suitable for this unit and does not exceed the supply voltage indicated on the unit's nameplate.
  - To prevent fire or electric shock, do not expose this unit to rain or moisture.
  - Make sure that no flammable objects are in the vicinity of the unit during operation.
  - Do not expose the unit to dripping or splashing water. No objects filled with liquids, such as vases, should be placed on the apparatus.
  - Do not place naked flame sources, such as lighted candles, on the apparatus.
  - To ensure adequate ventilation, install the apparatus in a well-ventilated location with a minimum distance around the apparatus of 50 cm.
- Ventilation should not be hindered by obstruction of the ventilation openings by objects such as newspapers, tablecloths, curtains, etc...
- Unplug the unit from the wall outlet before performing any maintenance or servicing. When replacing the fuse, use only a fuse with exactly the same characteristics as the old one.
  - The unit is intended for use in a temperate climate. The ambient temperature should not exceed 40°C. Do not operate the unit at higher temperatures.
  - In the event of a malfunction, turn off the unit immediately. Never attempt to repair the camera yourself. Improper repair may result in damage and malfunction. Contact an authorized service center. Only use spare parts that are identical to the original parts.
  - Do not connect the unit to an inverter.
  - Make sure that the power cord is never crushed or damaged.
  - Never unplug the unit by pulling on the cord.
  - The power plug must remain easily accessible.
  - Do not expose your eyes too long in the direction of the light source.
  - Different types of batteries or new and used batteries must not be mixed.
  - Batteries/batteries must be inserted with correct polarity.
  - Used batteries must be removed from the product.
  - Batteries must be disposed of safely. To protect the environment, dispose of them in the collection bins provided (ask your dealer for details).

### WARNING :

- Danger of explosion if battery is not replaced properly. Replace only with the same or equivalent type.
- The batteries must not be exposed to excessive heat such as sunshine, fire or the like.



### Class II equipment :

This device, by design, does not require a secure connection to an electrical grounding system. Danger of electrocution! Never try to repair this device yourself. In the event of a malfunction, repairs should only be carried out by qualified staff.

### PACKAGE CONTENTS :

- 1 x Speaker
- 1 x Remote control
- 1 x Wired microphone
- 1 x User manual

**IMPORTANT NOTE :** Electrical products should not be disposed of with household garbage. Please recycle them where centres exist for this purpose. Consult local authorities or your dealer on how to recycle them.

## DISPOSAL



Do not dispose of appliances marked with this symbol in the household waste. Help protect the environment and your safety, recycle your electrical and electronic products. The instrument and its packaging must be returned to your local collection point for recycling. Contact your local authorities to inform you about disposal and recycling. Some collection centres accept products free of charge.



**Recycling :** Our packaging may be subject to a sorting deposit. To find out more, please contact: [www.consigneetri.fr](http://www.consigneetri.fr)  
**PROTECTION OF THE ENVIRONMENT – DIRECTIVE 2012/19/UE**  
These symbols are only valid within the European Union.

### Wireless Transmitter Specification :

Frequency range	Power max output
2400 - 2483.5 MHz (CH1 - CH13)	< 100 mW

### Country restrictions :

This device is intended for domestic (indoor) and office use in all EU countries (as well as other countries that apply the EU directives in this area). The use of the material without restriction, except for the countries listed below.

France - Internal use only for the bands 2454 to 2483,5 MHz  
Italie - General authorisation required for use outside its own facilities

### Version Bluetooth (Audio sans fil BT)

5.0

## REMOTE CONTROL FUNCTION

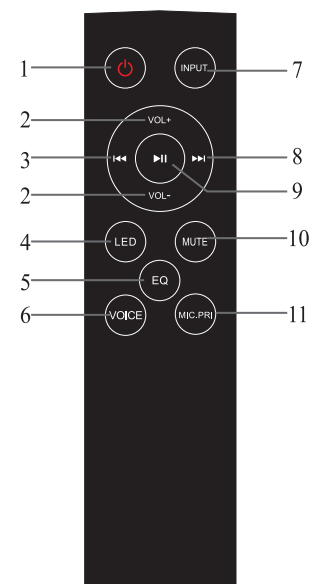

1. ON / OFF
2. Volume +/-
3. Previous Title/Track
4. On / Off led light
5. Equalizer
6. Voice changer
7. Source selection (USB / BT / AUX)
8. Title/Track next
9. Play / Pause
10. Mute mode
11. MIC priority

## PANEL CONTROL FUNCTIONS

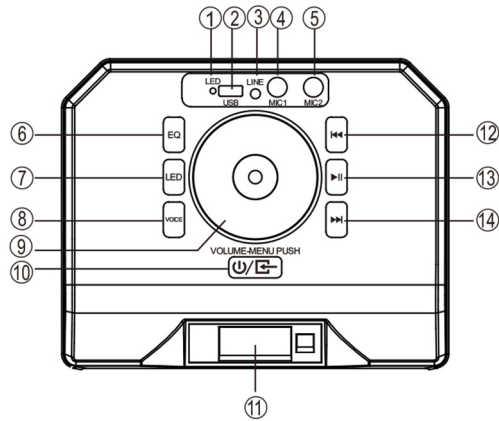

- |   |                                       |
|---|---------------------------------------|
| 1. Function LED   | 10. ON / OFF   input BT, USB, LINE-IN |
| 2. USB input  | 11. LCD display                       |
| 3. LINE-IN input  | 12. Previous track                    |
| 4. Microphone 1   | 13. Play / Pause                      |
| 5. Microphone 2   | 14. Next track                        |
| 6. Equalizer  |                                       |
| 7. Light show   |                                       |
| 8. Voice changer with effects (3 modes)                     |                                       |
| 9. Volume +/-   Menu (Bass (BA), treble (TR), echo (EC))... |                                       |

### POWER ON :

1. Connect the power cable to the electrical socket.
2. Press hold the power button (10) « U ».

### PLAYING AN MP3 MUSIC FILE FROM USB MEDIA :

1. Connect the USB support to the location (2) «USB» (as soon as you insert a USB stick, the system starts playing automatically).
2. Select a title and press «PLAY» (13).

### USE THE AUXILIARY INPUT 3.5 MM :

1. Plug the AUX jack 3.5mm cable on the «LINE-IN» (3).
2. Select the «LINE-IN» input source by pressing the «↔» button (10) screen display «LINE» (You just need to press the button several times to be positioned on the LINE-IN function)

### WIRELESS AUDIO BT FUNCTION :

1. Activate the wireless audio function by pressing the «↔» button (10) «BLUE» display . Just press the button to be set to the BT function.
2. Activate the wireless audio function on your device (smartphone, tablet, etc.).
3. Select «SM 600» from the list of found devices.

### MENU

1. Press the «MENU» button (9) to make the following adjustments:  
Bass (BA) | Treble (TR) | Echo (EC) | Microphone (IU) | Light animation (bO).

### LIGHT ANIMATION

1. Press the «LED» button (7) to start the light animation.
2. Press the «MENU» volume button (9), turn and select «bO».
3. Turn the wheel to change the different light animations (12 modes).

### SPEAKER PRO APPLICATION (DOWNLOAD FREE)



Google Play and the Google Play logo are trademarks of Google LLC. | Apple and the Apple logo are trademarks of Apple Inc., registered in the U.S. and other countries. App Store is a service mark of Apple Inc., registered in the U.S. and other countries.



### To control the device via your phone, PLEASE INSTALL THE APPLICATION "SPEAKER PRO"

Open the application on the phone, There are 6 operational function icons:

1. Play your phone's playlist
2. Control the music on your USB stick
3. Control the color, brightness and different colors animation filters (12 profiles available)
4. Control Bluetooth mode
5. Play/Stop the sound of the entry IN
6. Control general volume, bass, highs, equalizer, micro flight, delay (duration between each repetition), micro priority

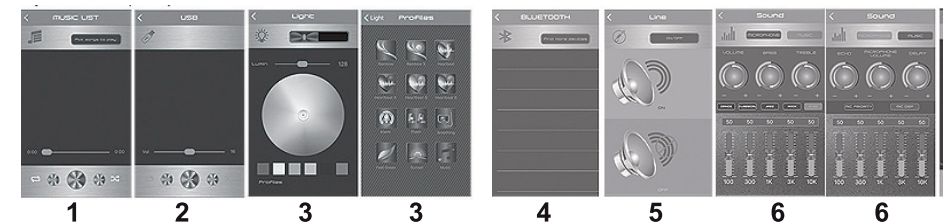

### ASSISTANCE :

If you need support for this product, you can contact the technical service by email at this address:  
[assistancemydeejay@churhill.world](mailto:assistancemydeejay@churhill.world)

## VEILIGHEIDSINSTRUCTIES

Lees deze handleiding zorgvuldig door, die informatie bevat over de installatie en het gebruik van het apparaat.



- Bewaar de handleiding voor toekomstig gebruik. Als het apparaat verandert op de dag van een eigenaar, zorg dan dat de nieuwe gebruiker is aangemeld bezit van de handleiding.
- Controleer of de netspanning geschikt is voor dit apparaat en of deze de voedingsspanning overschrijdt die wordt aangegeven op het typeplaatje van het apparaat.
- Stel dit apparaat niet bloot aan regen of vocht om brand of elektrische schokken te voorkomen. Zorg ervoor dat er zich tijdens het gebruik geen brandbare voorwerpen in de buurt van het apparaat bevinden.
- Het apparaat mag niet worden blootgesteld aan druipend water of opspattend water. Plaats geen voorwerpen gevuld met vloeistoffen zoals vazen op het apparaat.
- Plaats geen open vuur op het apparaat, zoals brandende kaarsen.
- Installeer voor een goede ventilatie de unit in een goed geventileerde ruimte op een minimale afstand rond de unit van 50 cm.

Ventilatie mag niet worden belemmerd door obstructie van ventilatieopeningen door voorwerpen zoals kranten, tafellieden, gordijnen, enz.

- Haal de stekker van het apparaat uit het stopcontact voordat u het gebruikt of onderhoudt. Gebruik bij het vervangen van de zekering alleen een zekering die exact dezelfde kenmerken heeft als de oude.
- Het apparaat is bedoeld voor gebruik in een gematigd klimaat. De omgevingstemperatuur mag niet hoger zijn dan 40 ° C. Gebruik het apparaat niet bij hogere temperaturen.
- Stop het apparaat in geval van storing onmiddellijk. Probeer het apparaat nooit zelf te repareren. Onjuiste reparatie kan leiden tot schade en storingen. Neem contact op met een geautoriseerde technische dienst. Gebruik alleen onderdelen die identiek zijn aan de originele onderdelen.
- Sluit het apparaat niet aan op een station.
- Zorg ervoor dat het netsnoer nooit wordt verpletterd of beschadigd.
- Trek nooit de stekker uit het stopcontact door aan het snoer te trekken.
- De stekker moet gemakkelijk toegankelijk zijn.
- Stel uw ogen niet te lang bloot aan de lichtbron.
- Verschillende soorten batterijen of nieuwe en gebruikte batterijen mogen niet worden gemengd.
- De batterijen moeten in de juiste polariteit worden geplaatst.
- Gebruikte batterijen moeten uit het product worden verwijderd.
- De batterijen moeten op veilige wijze worden verwijderd. Stort ze in de meegeleverde opvangbakken (vraag uw dealer) om het milieu te beschermen.
- LET OP :

Er bestaat explosiegevaar als de batterij verkeerd wordt geplaatst. Alleen vervangen door hetzelfde type of een vergelijkbaar type.

### WAARSCHUWING :

batterijen mogen niet worden blootgesteld aan extreme hitte, zoals die van de zon, vuur en dergelijke. Neem de batterij niet in, gevaar voor chemische verbranding

### Apparatuur van klasse II:

Dit apparaat, door het ontwerp, vereist geen veilige verbinding met een elektrisch aardingsstelsel. Gevaar voor elektrocutie! Probeer dit apparaat nooit zelf te repareren. In geval van een storing worden reparaties mag alleen worden uitgevoerd door gekwalificeerd personeel.

### INHOUD VAN DE VERPAKKING :

- 1 x Luidspreker
- 1 x Bedrade microfoon
- 1 x Afstandsbediening
- 1 x Gebruikershandleiding

**BELANGRIJKE OPMERKING :** Elektrische producten mogen niet worden verwijderd met huisvuil. Recycle ze waar hiervoor centra bestaan. Raadpleeg de lokale autoriteiten of uw dealer over hoe u ze recyclet.

## AFVOEREN



- Werp geen apparaten gemarkeerd met de vuilnis.
- Help het milieu en uw veiligheid te beschermen, recycle uw elektrische en elektronische producten. Het apparaat en de verpakking moeten bij uw plaatselijke inzamelingspunt worden ingeleverd voor recycling.
- Neem contact op met de lokale autoriteiten om u te informeren over sloop en recycling. Sommige verzamelcentra accepteren producten gratis.



- **Recycling :** onze verpakkingen kunnen worden onderworpen aan een sorteervolgorde. Neem voor meer informatie contact op met uw plaatselijke gemeente. Deze symbolen zijn alleen geldig binnen de Europese Unie. These symbols are only valid within the European Union.

### Draadloze zenderspecificatie :

Frequentiebereik	Maximaal uitgangsvermogen
2400 - 2483,5 MHz (CH1 - CH13)	< 100 mW

### Landbeperkingen :

Dit apparaat is bedoeld voor huishoudelijk (binnen) en kantoorgebruik in alle EU-landen (evenals andere landen die Europese richtlijnen toepassen in de EU). onderwerp) zonder beperking, behalve voor de hieronder genoemde landen.

Version Bluetooth (Audio sans fil BT)
5.0

## AFSTANDSBEDIENINGSFUNCTIES

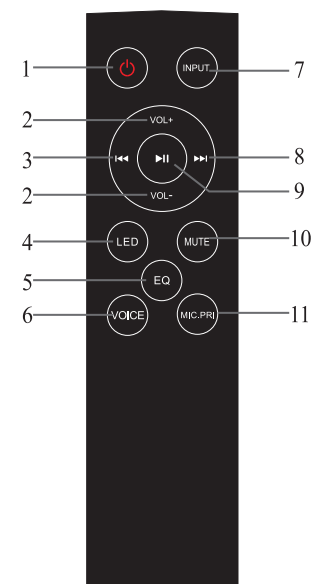

1. Aan/Uit
2. Volume + / -
3. Vorige Titel/Spoor
4. An/Uit led-verlichting
5. Equalizer
6. Stemmenwisselaar
7. Ingang (USB / BT / AUX)
8. Titel/Spoor volgende
9. Spelen / Pauze
10. Stilte
11. Microfoon prioriteit

## PANEELBESTURINGSFUNCTIES

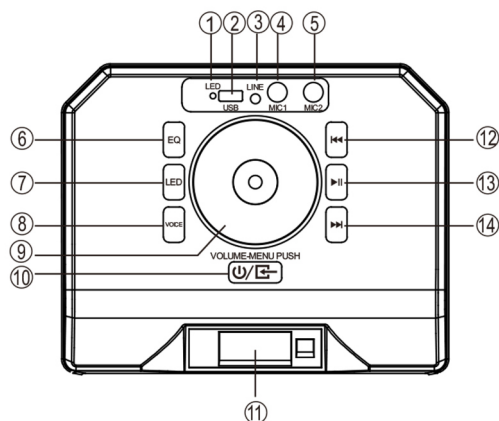

- |   |  |
|---|--|
| 1. Led voor de laadindicator                                  | 10. AAN / UIT   Ingang selectie (BT / USB /LINE) |
| 2. USB ingang   | 11. Affichage LCD                                |
| 3. LINE-IN ingang   | 12. Vorige titel                                 |
| 4. Microfoon 1  | 13. Pauzeren / Spelen                            |
| 5. Microfoon 2  | 14. Volgende titel                               |
| 6. Equalizer  |  |
| 7. AAN / UIT lichtanimatie                                    |  |
| 8. Voice-effecten (3 modus)                                   |  |
| 9. Volumen +/-   Menu (bassen (BA), treble (TR), echo (EC)... |  |

## INSCHAKELEN / UITSCHAKELEN

- Sluit de voedingskabel aan op een 220v-stopcontact.
- Houd de algemene aan/uit-knop (10) «**U**».

## EEN MP3-MUZIEKBESTAND AFSPLENEN VANAF USB-MEDIA

- Sluit de USB stekker aan met de locatie (2) «**USB**» (zodra u een USB invoegt, begint het systeem automatisch te spelen).
- Selecteer een titel en druk op «**PLAY**» (13).

## GEbruIK DE HULPINGANG LINE-IN

- Sluit de AUX 3.5 mm kabel aan op de ingang «**LINE-IN**» (3) en op uw apparaat.
- Selecteer de «**LINE-IN**» bron (11) door op de ingangsknop «**U**» (10) te drukken tot het scherm «**LINE**» weergeeft.

## DRAADLOZE AUDIO BT FUNCTIE

- Activeer de draadloze audiofunctie door op de knop «**BT**» te drukken (10). Druk gewoon op de knop die moet worden ingesteld op de BT-functie.
- Activeer de draadloze audiofunctie op uw apparaat (smartphone, tablet, enz.).
- Selecteer «**SOUNDMAGIC 600**» uit de lijst met gevonden apparaten.

## MENU

- Druk op de knop «**MENU**» (9) om de volgende aanpassingen aan te brengen: **BAS** (BA) **Hoge tonen** (TR) **Echo** (EC) **Microfoon** (IU) **Lichtanimatie** (bO).

## LICHTANIMATIE

- Druk op de knop «**LED**» (7) om de lichtanimatie te starten.
- Druk op de volumeknop «**MENU**» (9), draai de draaiknop en selecteer «**dL/bO**».
- Draai het wiel om de verschillende lichtanimaties te wijzigen (12 modi).

## SPEAKER PRO APP (GRATIS TE DOWNLOADEN)



Google Play and the Google Play logo are trademarks of Google LLC. | Apple and the Apple logo are trademarks of Apple Inc., registered in the U.S. and other countries. App Store is a service mark of Apple Inc., registered in the U.S. and other countries.

## Om het apparaat via uw telefoon te bedienen, Installeer de applicatie «Speaker Pro»

Open de applicatie op de telefoon,  
Er zijn 6 pictogrammen voor operationele functies:

- Speel de afspeellijst van je telefoon af
- Bedien de muziek op je USB-stick
- De kleur, helderheid en verschillende kleuren bepalen animatiefilters (12 profielen beschikbaar)
- Controle Bluetooth-modus
- Speel/stop het geluid van de vermelding IN
- Controle algemeen volume, bas, hoge tonen, equalizer, microvlucht, vertraging (duur tussen elke herhaling), microprioriteit

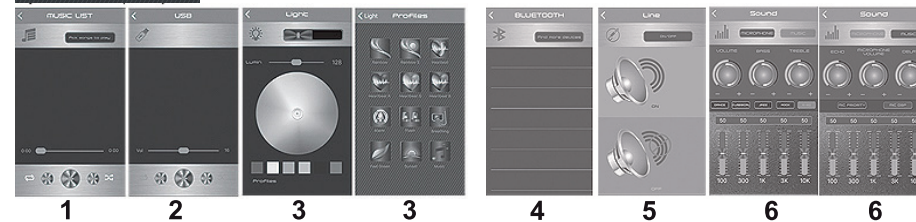

## ASSISTANTIE

Als u ondersteuning nodig heeft voor dit product, kunt u per e-mail contact opnemen met de technische dienst op dit adres : [assistancemydeejay@churhill.world](mailto:assistancemydeejay@churhill.world)

## SICHERHEITSHINWEISE

Lesen Sie dieses Handbuch sorgfältig durch, da es wichtige Informationen zur Installation und Verwendung des Geräts enthält.



- Bewahren Sie das Handbuch zum späteren Nachschlagen auf. Wenn das Gerät an einem Tag des Eigentümerwechsels den Besitzer wechselt, stellen Sie sicher, dass der neue Benutzer im Besitz des Handbuchs ist.
- Stellen Sie sicher, dass die Netzspannung für dieses Gerät geeignet ist und die auf dem Typenschild des Geräts angegebene

Versorgungsspannung nicht übersteigt.

- Um die Gefahr eines Feuers oder Stromschlags zu vermeiden, darf dieses Gerät weder Regen noch Feuchtigkeit ausgesetzt werden. Stellen Sie sicher, dass sich während des Betriebs keine brennbaren Gegenstände in der Nähe des Geräts befinden.

- Setzen Sie das Gerät nicht Tropf- oder Spritzwasser aus. Es dürfen keine mit Flüssigkeiten gefüllten Gegenstände, wie z.B. Vasen, auf den Apparat gestellt werden.

- Stellen Sie keine offenen Flammenquellen, wie z.B. brennende Kerzen, auf das Gerät.

- Um eine ausreichende Belüftung zu gewährleisten, installieren Sie das Gerät an einem gut belüfteten Ort mit einem Mindestabstand von 50 cm um das Gerät herum.

Die Belüftung darf nicht dadurch behindert werden, dass die Lüftungsöffnungen durch Gegenstände wie Zeitungen, Tischtücher, Vorhänge usw. verstopft werden.

- Ziehen Sie vor der Handhabung oder Wartung den Netzstecker aus der Steckdose. Wenn Sie die Sicherung ersetzen, verwenden Sie nur eine Sicherung mit genau den gleichen Eigenschaften wie die alte.

- Das Gerät ist für den Einsatz in einem gemäßigten Klima vorgesehen. Die Umgebungstemperatur sollte 40°C nicht überschreiten.

Betreiben Sie das Gerät nicht bei höheren Temperaturen.

- Schalten Sie das Gerät im Falle einer Fehlfunktion sofort aus. Versuchen Sie niemals, das Gerät selbst zu reparieren. Eine unsachgemäße Reparatur kann zu Schäden und Fehlfunktionen führen. Wenden Sie sich an ein autorisiertes Servicezentrum.

Verwenden Sie nur Ersatzteile, die mit den Originalteilen identisch sind.

- Schließen Sie das Gerät nicht an einen Wechselrichter an.

- Stellen Sie sicher, dass das Netzkabel niemals gequetscht oder beschädigt wird.

- Trennen Sie das Gerät niemals durch Ziehen am Kabel vom Netz.

- Der Netzstecker muss leicht zugänglich bleiben.

- Setzen Sie Ihre Augen nicht zu lange der Lichtquelle aus.

- Verschiedene Arten von Batterien oder neue und gebrauchte Batterien sollten nicht gemischt werden.

- Batterien/Batterien müssen mit der richtigen Polarität eingelegt werden.

- Gebrauchte Batterien müssen aus dem Produkt entfernt werden.

- Batterien müssen sicher entsorgt werden. Um die Umwelt zu schützen, entsorgen Sie sie in den dafür vorgesehenen Sammelbehältern (fragen Sie Ihren Händler nach Einzelheiten).

### VORSICHT:

Es besteht Explosionsgefahr, wenn die Batterie nicht korrekt ausgetauscht wird. Nur durch den gleichen oder einen gleichwertigen Typ ersetzen.

- Batterien sollten nicht übermäßiger Hitze wie Sonnenschein, Feuer oder ähnlichem ausgesetzt werden.



### Gerät der Klasse II :

Dieses Gerät erfordert konstruktionsbedingt keinen sicheren Anschluss an ein elektrisches Erdungssystem. Gefahr eines Stromschlags! Versuchen Sie niemals, dieses Gerät selbst zu reparieren. Im Falle einer Fehlfunktion dürfen Reparaturen nur von qualifiziertem Personal durchgeführt werden.

### PACKUNGSINHALT :

- 1 x Lautsprecher
- 1 x Fernbedienung
- 1 x Kabelmikrofon
- 1 x Benutzerhandbuch

**WICHTIGER HINWEIS :** Elektrische Produkte dürfen nicht mit dem Hausmüll entsorgt werden. Bitte recyceln Sie sie, wenn es dafür Zentren gibt. Erkundigen Sie sich bei den örtlichen Behörden oder Ihrem Händler, wie sie zu recyceln sind.

## MISE AU REBUT



Geräte, die mit diesem Symbol gekennzeichnet sind, dürfen nicht in den Hausmüll entsorgt werden. Tragen Sie zum Schutz der Umwelt und Ihrer Sicherheit bei, recyceln Sie Ihre elektrischen und elektronischen Produkte. Das Gerät und seine Verpackung müssen zum Recycling zu Ihrer örtlichen Sammelstelle gebracht werden. Informationen zur Entsorgung und zum Recycling erhalten Sie bei den örtlichen Behörden. Einige Sammelstellen nehmen Produkte kostenlos an.



Recycling: Unsere Verpackungen können einem Sortierpfand unterliegen. Für weitere Informationen: [www.consigneetri.fr](http://www.consigneetri.fr) UMWELTSCHUTZ - RICHTLINIE 2012/19/EU Diese Symbole sind nur innerhalb der Europäischen Union gültig.

### Spezifikation des drahtlosen Senders :

Frequenzbereich	Maximale Ausgangsleistung
2400 - 2483,5 MHz (CH1 - CH13)	< 100 mW

### Länderbeschränkungen :

Dieses Gerät ist für den Gebrauch zu Hause (in Innenräumen) und im Büro in allen EU-Ländern (und anderen Ländern, die die entsprechenden EU-Richtlinien anwenden) ohne Einschränkung vorgesehen, mit Ausnahme der unten aufgeführten Länder.

Frankreich - Interne Nutzung nur in den Frequenzbändern 2454 bis 2483,5 MHz Italien - Für die Nutzung außerhalb der eigenen Einrichtungen ist eine Allgemein Genehmigung erforderlich.

### Bluetooth-Version (Drahtloses Audio BT)

5.0

## FUNKTIONEN DER FERNBEDIENUNG

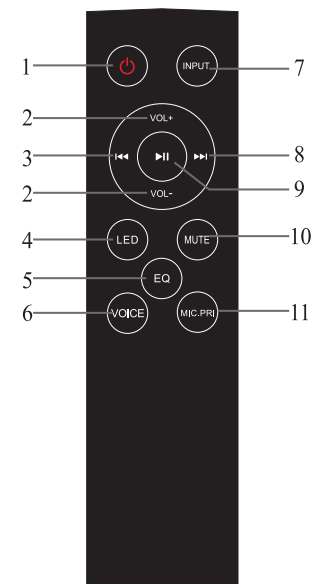

1. Ein / Aus
2. Lautstärke +/-
3. Titel / Vorheriger Track
4. Ein- / Aus-LED-Leuchte
5. Equalizer
6. Stimmenveränderer
7. Eingang (USB / BT / AUX)
8. Titel / Spur nächste
9. Abspielen/Pause
10. Stiller Modus
11. Prioritäres Mikrofon



## FONCTIONS DU PANNEAU DE CONTRÔLE

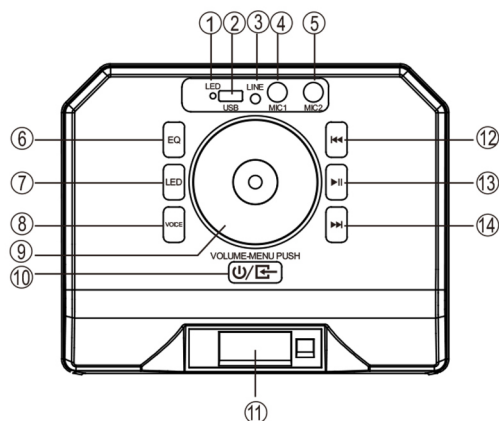

- |  |  |
|--|--|
| 1. LED   | 10. Ein / Aus   Eingang BT, USB, LINE-IN |
| 2. USB-Eingang   | 11. LCD-Anzeige                          |
| 3. LINE-IN-Eingang   | 12. Vorheriger Titel                     |
| 4. Mikrofon 1  | 13. Abspielen / Pause                    |
| 5. Mikrofon 2  | 14. Nächster Titel                       |
| 6. Equalizer   |  |
| 7. Lichtanimation  |  |
| 8. Sprachwechsler mit Effekten (3 Modi)  |  |
| 9. Lautstärke +/-   Menü (Bässe (BA), Höhen (TR), Echo (EC), Lichtanimation (bO))... |  |

## EINSCHALTEN DER STROMVERSORGUNG

- Schließen Sie das Stromkabel an eine 220-V-Steckdose an.
- Drücken und halten Sie den Knopf (10) « U » für die Stromversorgung gedrückt.

## MP3-WIEDERGABE VON USB-MEDIEN

- Stecken Sie das USB-Medium in den Steckplatz (2) «USB» (Wenn Sie einen USB-Speicherstick einstecken, startet das System die Wiedergabe automatisch).
- Wählen Sie einen Titel und drücken Sie «SPIELEN» (13).

## VERWENDUNG DES AUXILIARY-LINE-EINGANGS

- Schließen Sie ein 3,5-mm-AUX-Klinkenkabel an den LINE-IN-Eingang (3) an.
  - Wählen Sie die «LINE-IN»-Eingangsquelle durch Drücken der «←» Taste (10) «LINE» Bildschirmanzeige.
- (Sie brauchen die Taste nur mehrmals zu drücken, um auf die LINE-IN-Funktion eingestellt zu werden).

## DRAHTLOSE BLUETOOTH-VERBINDUNG

- Aktivieren Sie die drahtlose Audiofunktion mit der «←» Taste (10) «BLAUE» Bildschirmanzeige (Drücken Sie die Taste mehrmals, um zur BT-Funktion zu wechseln).
- Aktivieren Sie die drahtlose Audiofunktion auf Ihrem Gerät (Smartphone, Tablet usw.).
- Wählen Sie «SOUNDMAGIC 600» aus der Liste der gefundenen Geräte.

## MENÜ

- Drücken Sie die «MENÜ»-Taste (9), um die folgenden Einstellungen vorzunehmen :  
**Bass (BA) | Höhen (TR) | Echo (EC) | Mikrofon (IU) | Animation lumineuse (bO).**

## LICHTANIMATION

- Drücken Sie die Taste «LED» (7), um die Lichtanimation zu starten.
- Drücken Sie die Lautstärketaste «MENU» (9), drehen Sie den Regler und wählen Sie «bO».
- Den Drehknopf drehen, um die verschiedenen Lichtanimationen (12 Modi) zu ändern.

## SPEAKER-PRO-ANWENDUNG (KOSTENLOSER DOWNLOAD)



Google Play and the Google Play logo are trademarks of Google LLC. | Apple and the Apple logo are trademarks of Apple Inc., registered in the U.S. and other countries. App Store is a service mark of Apple Inc., registered in the U.S. and other countries.



## Um das Gerät über Ihr Telefon zu steuern, INSTALLIEREN SIE BITTE DIE APPLIKATION "SPEAKER PRO".

Öffnen Sie die Anwendung auf Ihrem Telefon, es gibt 6 Funktionssymbole:

- Wiedergabe der Wiedergabeliste auf Ihrem Telefon
- Steuern Sie die Musik auf Ihrem USB-Flash-Laufwerk
- Kontrollieren Sie die Farbkarte, die Helligkeit und die verschiedenen Animationsfilter (12 Profile verfügbar).
- Überprüfen Sie den Bluetooth®-Modus
- Abspielen/Stoppen des Tons des AUX-Eingangs
- die Master-Lautstärke, Bässe, Höhen, EQ, Mikrofon-Lautstärke, Delay (Zeit zwischen den Wiederholungen), Mikrofon-Priorität und andere Parameter steuern.

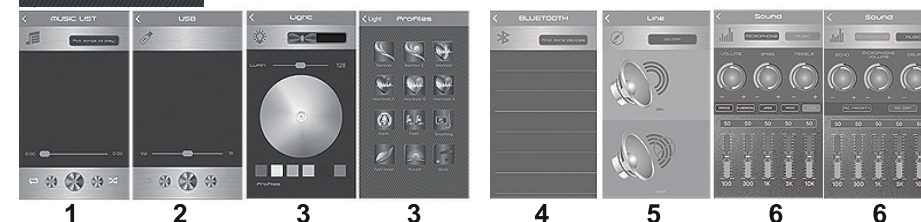

## UNTERSTÜTZUNG

Wenn Sie Unterstützung für dieses Produkt benötigen, können Sie den technischen Dienst per E-Mail unter dieser Adresse erreichen: [assistancemydeejay@churchill.world](mailto:assistancemydeejay@churchill.world)

## INSTRUCCIONES DE SEGURIDAD



Lea atentamente este manual, que contiene información.

En la instalación y uso del dispositivo.

- Guarde el manual para futuras referencias. Si el dispositivo cambia en el día del propietario, asegúrese de que el nuevo usuario esté en posesión del manual.
- Asegúrese de que la tensión de red sea adecuada para esta unidad y que no exceda la tensión de alimentación indicada en la placa de características de la unidad.
- Solo para uso en interiores!
- Para evitar incendios o descargas eléctricas, no exponga este aparato a la lluvia ni a la humedad. Asegúrese de que no haya objetos inflamables cerca de la unidad durante la operación.
- El aparato no debe exponerse a goteos o salpicaduras de agua. No se deben colocar objetos llenos de líquidos, como jarrones, sobre el aparato.
- No coloque en el dispositivo fuentes de llamas, como velas encendidas.
- Para garantizar una ventilación adecuada, instale la unidad en un área bien ventilada a una distancia mínima alrededor de la unidad de 50 cm. La ventilación no debe ser obstruida por la obstrucción de las aberturas de ventilación por objetos tales como periódicos, manteles, cortinas, etc.
- Desconecte el aparato de la red eléctrica antes de su manipulación o mantenimiento. Cuando reemplace el fusible, use solo un fusible que tenga exactamente las mismas características que el anterior.
- El dispositivo está diseñado para su uso en un clima templado. La temperatura ambiente no debe superar los 40 ° C. No opere la unidad a temperaturas más altas.
- En caso de mal funcionamiento, detenga el dispositivo inmediatamente. Nunca intente reparar la unidad usted mismo. La reparación inadecuada puede provocar daños y mal funcionamiento. Póngase en contacto con un servicio técnico autorizado. Utilice únicamente piezas que sean idénticas a las originales.
- No conecte el dispositivo a una unidad.
- Asegúrese de que el cable de alimentación nunca esté aplastado o dañado.
- Nunca desenchufe el aparato tirando del cable.
- El enchufe debe ser fácilmente accesible.
- No exponga sus ojos demasiado tiempo a la fuente de luz.
- No se deben mezclar diferentes tipos de baterías o baterías nuevas y usadas.
- Las pilas deben insertarse en la polaridad correcta.
- Las baterías usadas deben retirarse del producto.
- Las pilas deben desecharse de forma segura. Deposítelos en los contenedores de recolección provistos (pregunte a su distribuidor) para proteger el medio ambiente.

### ATENCIÓN :

Peligro de explosión si la batería se reemplaza incorrectamente. Reemplace solo por el mismo tipo o tipo equivalente. las baterías no deben exponerse a un calor excesivo, como el del sol, el fuego o similares.



### Equipo clase II:

Este dispositivo, por diseño, no requiere una conexión segura a un sistema de puesta a tierra eléctrica.

Peligro de electrocución! Nunca intente reparar este dispositivo usted mismo. En caso de avería, las reparaciones sólo debe ser llevado a cabo por personal cualificado.

### CONTENIDO DEL PAQUETE

- 1 x Altavoz
- 1 x micrófono con cable
- 1 x Mando a distancia
- 1 x Manual de instrucciones

**NOTA IMPORTANTE:** Los productos eléctricos no deben desecharse con la basura doméstica. Por favor, reciclos. donde hay centros para eso. Consulte a las autoridades locales o a su distribuidor sobre cómo reciclarlos.

## AFVOEREN



No tirar los aparatos marcados con la basura. Ayude a proteger el medio ambiente y su seguridad, recicle sus productos eléctricos y electrónicos. El dispositivo y su embalaje deben dejarse en su punto de recogida local para su reciclaje. Póngase en contacto con las autoridades locales. Para informarle sobre el desguace y el reciclaje. Algunos centros de recogida aceptan productos de forma gratuita.



**Reciclaje:** Nuestro embalaje puede estar sujeto a un orden de clasificación.

Para obtener más información, consulte a su municipio local.

**PROTECCIÓN DEL MEDIOAMBIENTE – DIRECTIVE 2012/19/UE**

Estos símbolos sólo son válidos dentro de la Unión Europea.

## Especificación del transmisor inalámbrico :

Rango de frecuencia	Potencia de salida maxima
2400 - 2483,5 MHz (CH1 - CH13)	< 100 mW

### Restricciones de país :

Este dispositivo está diseñado para uso doméstico (interior) y de oficina en todos los países de la UE (así como en otros países que aplican directivas europeas en la UE). objeto) sin restricciones, excepto para los países mencionados a continuación.

Version Bluetooth (Audio sans fil BT)

5.0

## FUNCIONES DE CONTROL REMOTO

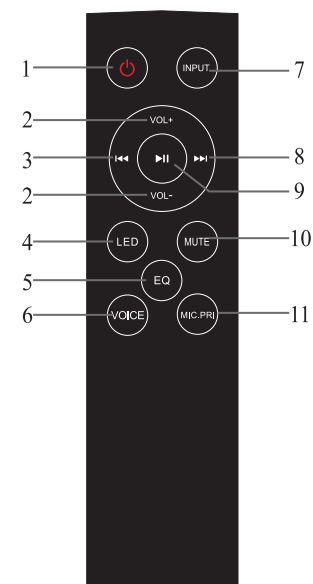

1. Encendido / apagado
2. Volumen + / -
3. Título anterior / Pista
4. Encender / Apagar la luz LED
5. Ecuilizador
6. Cambiador de voz
7. Selección de la fuente (USB / BT / AUX)
8. Título / Pista siguiente
9. Reproducir / Pausa
10. Modo de silencio
11. Prioridad del micrófono

## PANEELBESTURINGSFUNCTIES

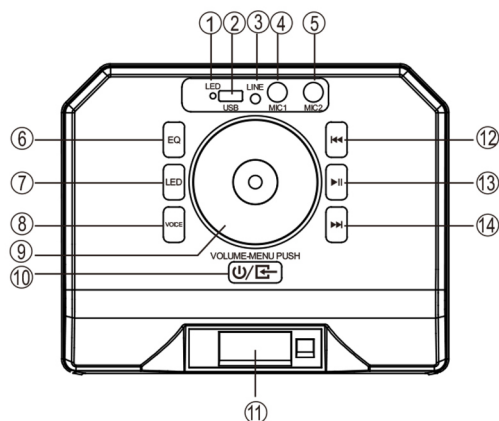

- |   |   |
|---|---|
| 1. Luz indicador  | 10. Encendido / Apagado   Modo (BT / USB /LINE) |
| 2. Fuente USB   | 11. Pantalla de LCD                             |
| 3. Fuente LINE-IN   | 12. Pista anterior                              |
| 4. Micrófono 1  | 13. Reproducir / Pausar                         |
| 5. Micrófono 2  | 14. Pista siguiente                             |
| 6. Ecuilizador  |   |
| 7. Animación de luz   |   |
| 8. Efectos de voz (modo 3)                                  |   |
| 9. Volumen +/-   Menú graves (BA), agudos (TR), Eco (EC)... |   |

### ENCENDIDO DEL DISPOSITIVO

1. Conecte el cable de alimentación a la toma de corriente.
2. Mantenga pulsado el botón de encendido principal (10) «U».

### LECTURA DE UN ARCHIVO MUSICO MP3 PARA PARTER UN APOYO USB

1. Conecte un stick USB a la entrada «USB» (2) una vez inserto una memoria USB, el sistema inicia la reproducción automáticamente.
2. Seleccione un título y toque reproducir.

### USO DE ENTRADA AUXILIAIRE LINE IN

1. Conecte un cable AUX jack 3.5 mm a la entrada «LINE IN» (3).
  2. Seleccione la fuente de entrada «LINE IN» pulsando el botón «←→» (10) Pantalla «LINE».
- (Sólo tienes que pulsar el botón varias veces para posicionarte en la función LINE-IN)

### FUNCIÓN DE AUDIO INALÁMBRICO BT

1. Active la función de audio inalámbrico con el botón «←→» (10) pantalla «AZUL».
2. Active la función de audio inalámbrico en su dispositivo (smartphone, tableta, etc.).
3. Seleccione «SOUNDMAGIC 600» de la lista de dispositivos encontrados.
4. Estás listo para escuchar tu música.

### MENÚ

1. Presione el botón «MENÚ» (9) para realizar los siguientes ajustes :  
**Bajo (BA) | Agudos (TR) | Eco (EC) | Micrófono (IU) | Retraso (dL) | Animación de luz (bO).**

### ANIMACIÓN DE LUZ

1. Pulse el botón «LED» (7) para iniciar la animación de la luz.
2. Pulse el botón de volumen «MENU» (9), gire el dial y seleccione «bO».
3. Gire la rueda para cambiar las diferentes animaciones de luz (12 modos).

### APLICACIÓN SPEAKER PRO (DESCARGA GRATUITA)



Google Play and the Google Play logo are trademarks of Google LLC. | Apple and the Apple logo are trademarks of Apple Inc., registered in the U.S. and other countries. App Store is a service mark of Apple Inc., registered in the U.S. and other countries.



### Para controlar el dispositivo a través de su teléfono, POR FAVOR INSTALE LA APLICACIÓN «SPE

- Abre la aplicación en tu teléfono.  
 Hay 6 iconos de funciones operativas:
1. Reproducir la lista de reproducción de tu teléfono
  2. Controla la música de tu unidad flash USB
  3. Revise la tabla de colores, el brillo y los diferentes colores. filtros de animación (12 perfiles disponibles)
  4. Compruebe el modo Bluetooth
  5. Reproducir/Parar el sonido de la entrada AUX
  6. Controlar el volumen maestro, los bajos, los agudos, el ecualizador, el volumen del micrófono, el retardo (tiempo entre repeticiones), la prioridad del micrófono y otros parámetros.



**ASISTENCIA:** 2 3 3 4 5 6 6  
 Si necesita soporte para este producto, puede contactar con el servicio técnico por correo electrónico en esta dirección: [assistancemydeejay@churchill.world](mailto:assistancemydeejay@churchill.world)

## LINEE GUIDA DI SICUREZZA

Leggere attentamente questo manuale, che contiene informazioni importanti sull'installazione e l'utilizzo del dispositivo.



- Conservare il manuale per riferimento futuro. Se l'unità cambia proprietà il giorno del cambio di proprietà, assicurarsi che il nuovo utente sia in il possesso del manuale.

- Assicurarsi che la tensione di rete sia adatta a questo apparecchio e non superi la tensione di alimentazione indicata sulla targhetta.

l'identificazione dell'unità'.

- Per ridurre il rischio di incendio o di scossa elettrica, non esporre questa unità alla pioggia o all'umidità. Assicuratevi che non ci siano

Nessun oggetto infiammabile si trova nelle vicinanze dell'apparecchio durante il funzionamento.

- L'apparecchio non deve essere esposto a sgocciolamenti o spruzzi d'acqua. Sull'apparecchio non devono essere collocati oggetti pieni di liquidi, come i vasi. deve essere posizionato sull'unità.

- Non collocare sull'apparecchio sorgenti di fiamme libere, come ad esempio candele accese.

- Per garantire una sufficiente ventilazione, installare l'apparecchio in un luogo ben ventilato con una distanza minima intorno all'apparecchio di 50 cm.

La ventilazione non deve essere impedita ostruendo le aperture di ventilazione con oggetti come giornali, tovaglie, tende, ecc...

- Scollegare l'unità dalla presa di corrente prima di eseguire qualsiasi operazione di manutenzione o assistenza. Quando si sostituisce il fusibile, utilizzare solo un fusibile che sia adatto all'uso nell'area in cui è installata l'unità.

che ha esattamente le stesse caratteristiche di quella vecchia.

- L'unità è destinata all'uso in un clima temperato. La temperatura ambiente non deve superare i 40°C. Non operare l'unità a temperature più elevate.

- In caso di malfunzionamento, spegnere immediatamente l'apparecchio. Non tentare mai di riparare l'unità da soli. Riparazioni

Se fatto in modo improprio può causare danni e malfunzionamenti. Contattare un centro di assistenza autorizzato. Utilizzare solo parti approvate. pezzi di ricambio identici a quelli originali.

- Non collegare l'unità ad un dimmer.

- Assicurarsi che il cavo di alimentazione non venga mai schiacciato o danneggiato.

- Non scollegare mai l'unità tirando il cavo.

- La spina di alimentazione deve rimanere facilmente accessibile.

- Non esporre gli occhi alla fonte di luce per troppo tempo.

- I diversi tipi di batterie o batterie nuove e usate non devono essere mischiati.

- Le batterie/batterie devono essere inserite con la polarità corretta.

- Le batterie usate devono essere rimosse dal prodotto.

- Le batterie devono essere smaltite in modo sicuro. Metterli negli appositi contenitori di raccolta (chiedere informazioni al produttore).

dal vostro rivenditore) al fine di proteggere l'ambiente.

### ATTENZIONE :

- Pericolo di esplosione se la batteria non viene sostituita correttamente. Sostituire solo con lo stesso tipo o equivalente.

- Le batterie non devono essere esposte a calore eccessivo come il sole, il fuoco o simili.



### Apparecchiature di classe II :

Questa unità, per il suo design, non richiede un collegamento sicuro ad un sistema di messa a terra elettrica. Pericolo di scossa elettrica! Non tentare mai di riparare l'unità da soli. In caso di malfunzionamento, le riparazioni devono essere effettuate solo da personale qualificato.

### CONTENUTO DEL PACCHETTO :

1 x altoparlante

1 x Telecomando

1 x Microfono a filo

1 x Manuale d'uso

**NOTA IMPORTANTE :** I prodotti elettrici non devono essere smaltiti insieme ai rifiuti domestici. Si prega di riciclarli dove esistono centri a questo scopo. Consultate le autorità locali o il vostro rivenditore per sapere come riciclarli.

## DISPOSIZIONE



Non scartare gli apparecchi recanti questo simbolo con i rifiuti domestici. Contribuire alla protezione dell'ambiente e la vostra sicurezza, riciclare i vostri prodotti elettrici ed elettronici. Il dispositivo e il suo imballaggio devono essere lasciati al punto di raccolta locale per il riciclaggio. Contattare le autorità locali per informazioni sulla demolizione e il riciclaggio. Alcuni centri di raccolta accettano prodotti gratuiti.



Riciclo: I nostri imballaggi possono essere smistati. Per ulteriori informazioni : [www.consigneetri.fr](http://www.consigneetri.fr) ENVIRONMENT PROTECTION - DIRECTIVE 2012/19/EU Questi simboli sono validi solo all'interno dell'Unione Europea.

### Specifica del trasmettitore wireless:

Intervallo di frequenza	Potenza di uscita massima
2400 - 2483,5 MHz (CH1 - CH13)	< 100 mW

### Restrizioni nazionali:

Questo dispositivo è destinato all'uso domestico (interno) e in ufficio in tutti i paesi dell'UE (così come in altri paesi che applicano le linee guida dell'UE) senza restrizioni, ad eccezione dei paesi menzionati di seguito.

Francia - Uso interno solo per bande da 2454 a 2483,5 MHz

Italia - È necessaria un'autorizzazione generale per l'uso al di fuori delle proprie strutture.

### Versione Bluetooth (Audio senza fili)

5.0

## FUNZIONI DI CONTROLLO REMOTO

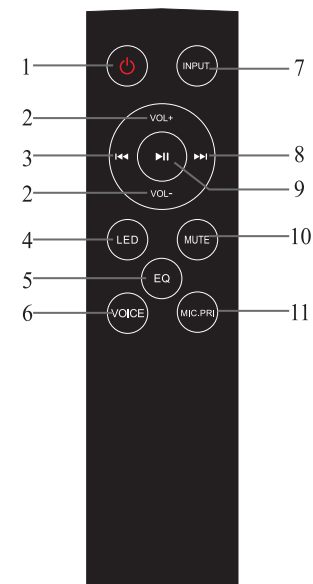

1. Camminare/fermare
2. Volume +/-
3. Titolo precedente
4. Luce LED
5. Equalizzatore
6. Cambia voce
7. Selezione della sorgente (USB / BT / AUX)
8. Titolo successiva
9. Lettura / Interruzione
10. Modalità silenzio
11. Priorità microfono

## FUNZIONI DEL PANNELLO DI CONTROLLO

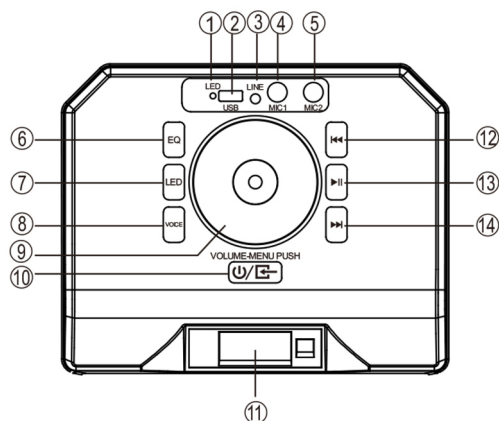

- |  |  |
|--|--|
| 1. LED di funzionamento  | 10. Camminare/Arresto Fonti BT, USB, LINE-IN |
| 2. Ingresso USB  | 11. Display LCD                              |
| 3. Ingresso LINE-IN  | 12. Titolo precedente                        |
| 4. Microfono 1   | 13. Lettura / Pausa                          |
| 5. Microfono 2   | 14. Titolo successivo                        |
| 6. Equalizzatore   |  |
| 7. Animazione della luce   |  |
| 8. Cambio di voce con effetti (3 modalità)   |  |
| 9. Volume +/-   Menu (Basso (BA), acuti (TR), eco (EC), animazione della luce (bO))... |  |

### ACCENDERE IL PRODOTTO

1. Collegare il cavo di alimentazione a una presa 220v.
2. Tenere premuto il pulsante di accensione generale (10) «U».

### RIPRODUZIONE MP3 DA UN SUPPORTO USB

1. Collegare il supporto USB alla posizione (2) «USB» (non appena si inserisce una chiavetta USB, il sistema inizia a giocare automaticamente).
2. Selezionare un titolo e toccare «LETTURA» (13).

### USO DELLA LINEA DI INGRESSO AUSILIARIO

1. Collegare un cavo jack AUX da 3,5 mm alla voce «LINE-IN» (3).
2. Selezionare la sorgente di ingresso «LINE-IN» premendo il pulsante di visualizzazione dello schermo «LINE» (È sufficiente premere il pulsante più volte per essere posizionato sulla funzione LINE-IN).

### CONNESSIONE WIRELESS BLUETOOTH

1. Attivare la funzione audio wireless con il pulsante (10) di visualizzazione «BLUE» (È sufficiente premere il pulsante più volte per essere posizionato sulla funzione BT).
2. Attivare l'audio wireless sul dispositivo (smartphone, tablet, ecc.). Selezionare «SOUNDMAGIC 600» dall'elenco dei dispositivi trovati.

### MENU

1. Premere il pulsante «MENU» (9) per effettuare le seguenti regolazioni: **Basso (BA) Acuti (TR) Eco (CE) Microfono (IU) | Animazione della luce (bO).**

### ANIMAZIONE DELLA LUCE

1. Premere il pulsante «LED» (7) per avviare l'animazione della luce.
2. Premere il pulsante del volume «MENU» (9), ruotare il quadrante e selezionare «bO».
3. Ruotare la rotellina per modificare le diverse animazioni di luce (12 modalità).

### APP SPEAKER PRO (SCARICABILE GRATUITAMENTE)



Google Play and the Google Play logo are trademarks of Google LLC. | Apple and the Apple logo are trademarks of Apple Inc., registered in the U.S. and other countries. App Store is a service mark of Apple Inc., registered in the U.S. and other countries.

**Per controllare il dispositivo tramite il telefono, PIACERE INSTALLER L'APPLICAZIONE -"SPEAKER PRO"**

*Per controllare il dispositivo tramite il telefono, TEMPO INSTALLARE L'APPLICAZIONE -"SPEAKER PRO" Aprire l'applicazione sul telefono, ci sono 6 icone delle funzioni operative:*

1. Riprodurre la playlist del telefono
2. Controllare la musica sulla chiavetta USB
3. Controllare la tabella dei colori, la luminosità e i diversi filtri di animazione (12 profili disponibili)
4. Controllare la modalità Bluetooth
5. Riprodurre/interrompere il suono della voce AUX
6. Controllare il volume generale, basso, alto, equalizzatore, volo, micro, ritardo (durata tra la ripetizione), micro priorità

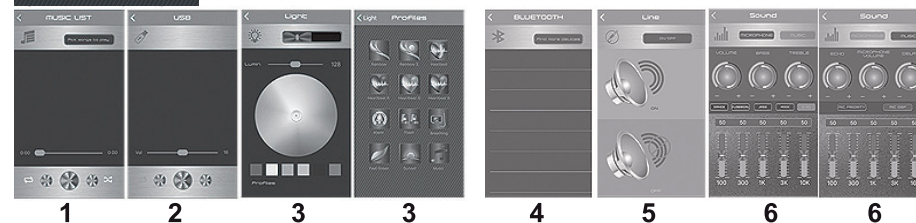

### ASSISTANCE

Se hai bisogno di supporto per questo prodotto, puoi contattare il reparto tecnico via e-mail a questo indirizzo: [assistancemydeejay@churchill.world](mailto:assistancemydeejay@churchill.world)

# CHURCHILL

## Déclaration UE de Conformité

Nous, SAS CHURCHILL, 20 rue St Gilles - 75003 Paris - France

### Certifions et déclarons sous notre seule responsabilité que les produits suivants :

Certify and declare under our sole responsibility only the following products:  
Certificeren en verklaren onder onze eigen verantwoordelijkheid alleen de volgende producten:  
Zertifizieren und deklarieren Sie unter unserer alleinigen Verantwortung nur die folgenden Produkte:  
Certificar y declaramos bajo nuestra única responsabilidad que los siguientes productos :  
Certificare e dichiarare sotto la nostra esclusiva responsabilità solo i seguenti prodotti:

Marque | Brand : **MY DEEJAY**  
Type ou modèle | Type or model : **Enceinte SOUND MAGIC 600**  
Désignation commerciale | Designation : **Système de sonorisation amplifié**

### L'objet de la déclaration décrit ci-dessus est conforme à la législation d'harmonisation de l'union applicable :

The purpose of the statement described above is consistent with applicable union harmonization legislation:  
Het doel van de hierboven beschreven verklaring is in overeenstemming met de toepasselijke harmonisatiewetgeving van de Unie:  
Der Zweck der oben beschriebenen Erklärung steht im Einklang mit den geltenden Harmonisierungsgesetzen der Gewerkschaften:  
El propósito de la declaración descrita anteriormente es de conformidad con la legislación de armonización aplicable de la Unión:  
Lo scopo della dichiarazione sopra descritta è coerente con la legislazione applicabile in materia di armonizzazione sindacale:

**RED 2014/53/UE**



Pour la mise à disposition sur le marché d'équipements radioélectriques.  
For the provision of radio equipment on the market.  
Voor de levering van radioapparatuur op de markt.  
Für die Bereitstellung von Funkgeräten auf dem Markt.  
Para el suministro de equipos de radiocomunicaciones en el mercado.  
Per la fornitura di apparecchiature radio sul mercato.

**ROHS 2011/65/UE, Amendement 2015/863/UE**

**RoHS**

Relative à la limitation de l'utilisation de certaines substances dangereuses dans les équipements électriques et électroniques.  
Relative is the limitation of certain substances dangereuses in the team of teams and électroniques.  
Sobre la restricción del uso de ciertas sustancias peligrosas en equipos eléctricos y electrónicos.  
Over de beperking van het gebruik van bepaalde gevaarlijke stoffen in elektrische en elektronische apparatuur.  
Über die Beschränkung der Verwendung bestimmter gefährlicher Stoffe in elektrischen und elektronischen Geräten.  
Sulla limitazione dell'uso di alcune sostanze pericolose in apparecchiature elettriche ed elettroniche.

Une déclaration complète de conformité est disponible par téléchargement ou par mail à :

A full compliance statement is available by download or email at:

Een volledige verklaring van overeenstemming is beschikbaar om te downloaden of per e-mail op :  
 Eine vollständige Konformitätserklärung steht zum Herunterladen oder per E-Mail zur Verfügung unter :

Una dichiarazione di conformità completa è disponibile per il download o per e-mail all'indirizzo :  
 Puede descargarse una declaración de conformidad completa o enviarse por correo electrónico a :

**direction@churchill.world**  
**<http://www.churchill.world/notices>**

**SAS CHURCHILL**  
**20 RUE SAINT GILLES**  
**75003 PARIS - FRANCE**  
**FR0581221394 / RCS Paris 811 221 894**  
Email : **direction@churchill.world**

Fait à Paris (France), le 24/05/2020