

# DJ SPEAKER amstrad

## AMS DJ<sup>200</sup>

### ULTIMATE SERIES

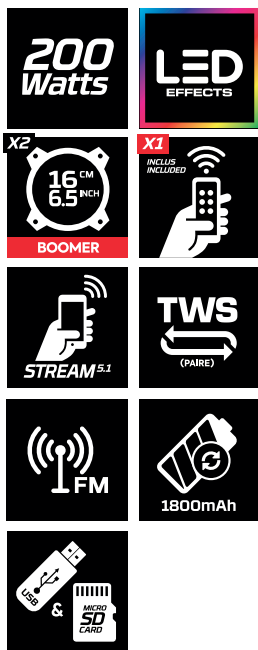

## MANUEL D'UTILISATION

Usermanual - Manual del usuario

FR | EN | ES

Importé par :

CAFOM DISTRIBUTION 9/11 RUE JACQUARD, 93310 LE PRÉ-ST-GERVAIS, FRANCE



## CONSIGNES DE SÉCURITÉ

Lisez attentivement ce manuel qui contient des informations importantes sur l'installation et l'utilisation de l'appareil.



- Conservez le manuel pour référence ultérieure. Si l'appareil change un jour de propriétaire, assurez-vous que le nouvel utilisateur est en possession du manuel.
- Assurez-vous que la tension secteur convient à cet appareil et qu'elle ne dépasse pas la tension d'alimentation indiquée sur la plaque signalétique de l'appareil.
- Afin d'éviter tout risque d'incendie ou de choc électrique, ne pas exposer cet appareil à la pluie ou à l'humidité. Assurez-vous qu'aucun objet inflammable ne se trouve à proximité de l'appareil pendant son fonctionnement.
- L'appareil ne doit pas être exposé à des égouttements d'eau ou des éclaboussures. Aucun objet rempli de liquide tels que des vases ne doit être placé sur l'appareil.
- Ne pas placer sur l'appareil des sources de flammes nues, telles que des bougies allumées.
- Afin d'assurer une aération suffisante, installez l'appareil à un endroit bien ventilé à une distance minimale autour de l'appareil de 50 cm.
- L'aération ne doit pas être gênée par l'obstruction des ouvertures d'aération avec des objets tels que journaux, nappes, rideaux, etc...
- Débranchez l'appareil du secteur avant toute manipulation ou entretien. Lorsque vous remplacez le fusible, utilisez uniquement un fusible qui présente exactement les mêmes caractéristiques que l'ancien.
- L'appareil est destiné à être utilisé sous un climat tempéré. La température ambiante ne doit pas dépasser 40°C. Ne pas faire fonctionner l'appareil à des températures supérieures.
- En cas de dysfonctionnement, arrêtez immédiatement l'appareil. N'essayez jamais de réparer l'appareil par vous-même. Une réparation mal faite peut entraîner des dommages et des dysfonctionnements. Contactez un service technique agréé. Utilisez uniquement des pièces détachées identiques aux pièces d'origine.
- Ne pas brancher l'appareil sur un variateur.
- Assurez-vous que le cordon d'alimentation ne soit jamais écrasé ni endommagé.
- Ne jamais débrancher l'appareil en tirant sur le cordon.
- La fiche de prise de courant doit demeurer aisément accessible.
- Ne pas exposer trop longtemps vos yeux en direction de la source lumineuse.
- Différents types de piles ou des piles neuves et usagées ne doivent pas être mélangés.
- Les piles/batteries doivent être mises en place en respectant la polarité.
- Les piles/batteries usées doivent être enlevées du produit.
- Les piles/batteries doivent être mises au rebut de façon sûre. Les déposer dans des bacs de collecte prévus (renseignez-vous auprès de votre revendeur) afin de protéger l'environnement.

### ATTENTION :

- Danger d'explosion si la pile n'est pas remplacée correctement. Ne remplacer que par le même type ou un type équivalent.
  - Les batteries ne doivent pas être exposées à une chaleur excessive tels que celle du soleil, d'un feu ou d'origine similaire.
  - Ne pas ingérer la pile, Danger de brûlure chimique
- La télécommande fournie avec ce produit contient une pile bouton. Si la pile bouton est avalée, elle peut provoquer de graves brûlures internes en 2 heures seulement et peut entraîner la mort. Conserver les piles neuves et usées hors de portée des enfants. Si le compartiment pile ne se ferme pas correctement, cessez d'utiliser le produit et tenir hors de portée des enfants. En cas de doute concernant le fait que les piles pourraient avoir été avalées ou introduites dans une partie quelconque du corps, consulter immédiatement un médecin.

### Équipement de classe III :

Alimentation en très basse tension de sécurité (TBTS) ou de protection, masses non reliées à la terre, alimentation sécurisée (transformateur de sécurité). Danger d'électrocution ! Ne tentez jamais de réparer cet appareil vous-même. En cas de dysfonctionnement, les réparations doivent être effectuées uniquement par du personnel qualifié.

### CONTENU DE L'EMBALLAGE :

- 1 x Enceinte
- 1 x Télécommande
- 1 x Alimentation
- 1 x Manuel d'utilisation



AVIS DE CHOC ÉLECTRIQUE - NE PAS OUVRIR

**NOTE IMPORTANTE :** Les produits électriques ne doivent pas être mis au rebut avec les ordures ménagères. Veuillez les faire recycler là où il existe des centres pour cela. Consultez les autorités locales ou votre revendeur sur la façon de les recycler.

## MISE AU REBUT



Ne jetez pas les appareils portant ce symbole avec les ordures ménagères. Contribuez à la protection de l'environnement et à votre sécurité, recyclez vos produits électriques et électroniques. L'appareil et son emballage doivent être déposés à votre point de collecte local pour recyclage. Contactez les autorités locales pour vous informer sur la mise au rebut et le recyclage. Certains centres de collecte acceptent des produits gratuitement.



**Recyclage :** Nos emballages peuvent faire l'objet d'une consigne de tri. Pour en savoir plus renseignez vous : [www.consigneetri.fr](http://www.consigneetri.fr)  
**PROTECTION DE L'ENVIRONNEMENT – DIRECTIVE 2012/19/UE**

Ces symboles ne sont valides qu'au sein de l'Union Européenne.

## Spécification du transmetteur sans fil :

Gamme de fréquence	Puissance max de sortie
2400 - 2483,5 MHz (CH1 - CH13)	< 100 mW

### Restrictions pays :

Cet appareil est destiné à un usage domestique (à l'intérieur) et de bureau dans tous les pays de l'UE (ainsi que d'autres pays qui appliquent les directives européennes en la matière) sans restriction, sauf pour les pays ci-dessous mentionnés.

**France** - Usage interne uniquement pour les bandes de 2454 à 2483,5 MHz  
**Italie** - Une autorisation générale est requise en cas d'utilisation à l'extérieur de ses propres installations.

### Version Bluetooth (Audio sans fil BT)

5.1

## RECHARGER L'APPAREIL

(via l'entrée DC 9V / prise secteur)

**ATTENTION :** si le produit doit être inutilisé pendant une longue période, laissez la batterie complètement chargée, dans le cas contraire cela peut endommager la batterie !  
N'exposez pas votre appareil à des températures extrêmes (**au-delà de 50°C**) (par exemple, lumière directe du soleil dans un véhicule clos, proximité d'une source de chaleur ou d'un radiateur, etc.). Des températures élevées peuvent endommager les performances de l'enceinte et réduire la durée de vie de la batterie.



## FONCTIONS DE LA TÉLÉCOMMANDE

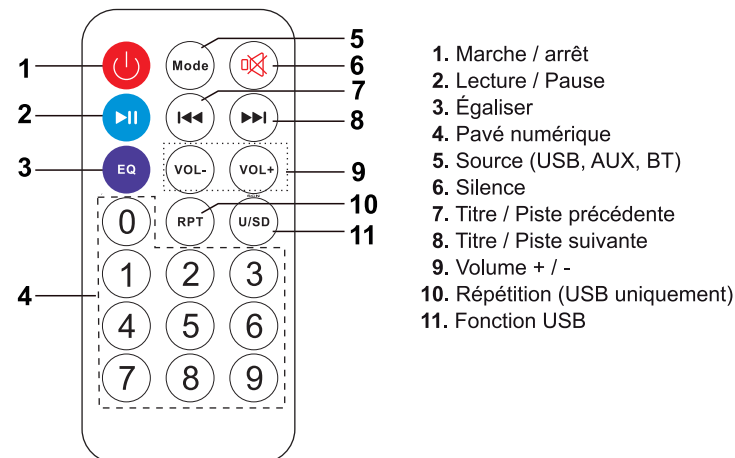

## FONCTIONS DU PANNEAU DE CONTRÔLE

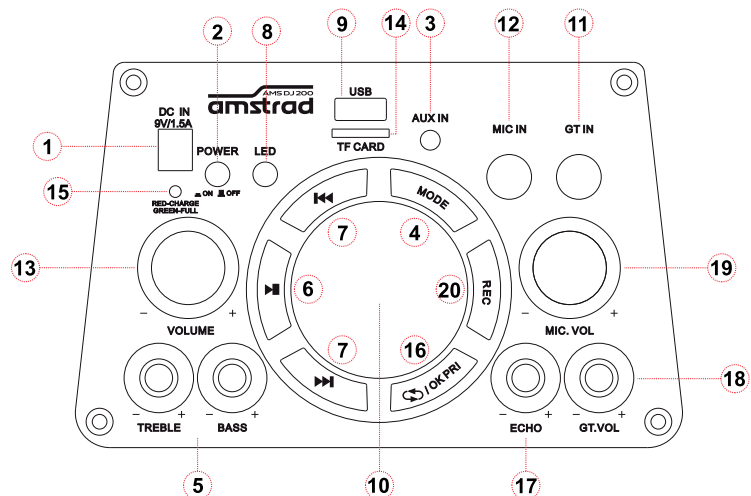

- |                                      |                               |
|--------------------------------------|-------------------------------|
| 1. Entrée alimentation               | 11. Entrée guitare            |
| 2. Alimentation générale (M/A)       | 12. Entrée microphone         |
| 3. Entrée AUX                        | 13. Volume +/-                |
| 4. Mode ( BT / FM / USB / AUX / TF ) | 14. Emplacement TF            |
| 5. Basses & Aigus                    | 15. Indicateur batterie       |
| 6. Lecture / Pause   TWS             | 16. Répétition / MIC priorité |
| 7. Titre suivant / précédent         | 17. Echo                      |
| 8. Effets lumineux (M/A)             | 18. Volume guitare            |
| 9. Entrée USB                        | 19. Volume microphone         |
| 10. Affichage LCD                    | 20. Enregistrement            |

### MISE SOUS TENSION

Avant d'utiliser le produit, vous devez charger complètement la batterie (Voyant vert allumé).

1. Connectez le câble d'alimentation sur la prise «DC 9V» (1), puis à la prise secteur.
2. Appuyez sur bouton de l'alimentation générale «POWER» (2).

### LECTURE MP3 A PARTIR D'UN SUPPORT USB

1. Branchez le support USB dans l'emplacement «USB» (9) (Dès lors que vous insérez une clé USB, le système lance la lecture automatiquement).
2. Sélectionnez un titre et appuyez sur «▶▶▶» (6).

### UTILISATION DE L'ENTRÉE AUX-IN)

1. Branchez un câble AUX 3.5mm sur l'entrée «AUX-IN» (3).
2. Sélectionnez la source d'entrée «AUX-IN» en appuyant sur le bouton source «MODE» (4). (Il vous suffit d'appuyer plusieurs fois sur le bouton pour être positionné sur la fonction AUX).

### UTILISATION DE L'ENTRÉE CARTE MÉMOIRE TF / MICRO SD

1. Insérez une carte mémoire micro SD dans l'emplacement «TF / MICRO SD» (14).
2. Sélectionnez la source d'entrée «TF / MICRO SD» en appuyant sur le bouton «MODE» (4). (Il vous suffit d'appuyer plusieurs fois sur le bouton pour être positionné sur la fonction TF micro SD)

### CONNEXION SANS FIL BLUETOOTH

1. Activez la fonction audio sans fil au moyen du bouton «MODE» (4). (Il vous suffit d'appuyer plusieurs fois sur le bouton pour être positionné sur la fonction BT).
2. Activez la fonction audio sans fil sur votre appareil (smartphone, tablette, etc).
3. Sélectionnez «AMSDJ200» dans la liste des appareils trouvés.

### UTILISATION RADIO FM

1. Activez la fonction radio FM au moyen du bouton «MODE» (4). (Il vous suffit d'appuyer plusieurs fois sur le bouton pour être positionné sur la fonction FM).
2. Appuyez sur le bouton «▶▶▶» (6) pour démarrer la recherche automatique.
3. Utilisez les touches «◀◀◀»(7) et «▶▶▶»(7) pour écouter les stations mémorisées.

### FONCTION TWS

1. Allumez l'enceinte A et sélectionnez le mode Bluetooth en appuyant sur le bouton « MODE» (4), affichage écran «BLUE» et connectez la à votre téléphone.
2. Allumez l'enceinte B et sélectionnez le mode Bluetooth en appuyant sur le bouton « MODE» (4), affichage écran «BLUE».
3. Maintenez appuyé le bouton « ▶▶▶ / TWS » (6) pendant 2 secondes jusqu'à ce que l'écran affiche «BLUE» sur l'un et «SLAV» sur l'autre, alors la fonction TWS est établie.
4. Activez la fonction Bluetooth sur votre téléphone et jouez la musique.

### ANIMATION LUMINEUSE

1. Appuyez sur le bouton « LED » (8) pour allumer ou éteindre l'animation lumineuse.

### ENREGISTREMENT USB

1. Appuyez sur le bouton « REC» (20) pour démarrer l'enregistrement.
2. Après l'enregistrement, maintenez appuyée la touche « REC» (20) pour lire les enregistrements.

## SAFETY INSTRUCTIONS



Read this manual carefully as it contains important information on the installation and use of the product.

- Keep the manual for future reference. If the product changes ownership on a day, make sure that the new user is in possession of the manual.
- Make sure that the mains voltage is suitable for this unit and does not exceed the supply voltage indicated on the unit's nameplate.
- To prevent fire or electric shock, do not expose this unit to rain or moisture.
- Make sure that no flammable objects are in the vicinity of the unit during operation.
- Do not expose the unit to dripping or splashing water. No objects filled with liquids, such as vases, should be placed on the apparatus.
- Do not place naked flame sources, such as lighted candles, on the apparatus.
- To ensure adequate ventilation, install the apparatus in a well-ventilated location with a minimum distance around the apparatus of 50 cm.  
Ventilation should not be hindered by obstruction of the ventilation openings by objects such as newspapers, tablecloths, curtains, etc...
- Unplug the unit from the wall outlet before performing any maintenance or servicing. When replacing the fuse, use only a fuse with exactly the same characteristics as the old one.
- The unit is intended for use in a temperate climate. The ambient temperature should not exceed 40°C. Do not operate the unit at higher temperatures.
- In the event of a malfunction, turn off the unit immediately. Never attempt to repair the product yourself. Improper repair may result in damage and malfunction. Contact an authorized service center. Only use spare parts that are identical to the original parts.
- Do not connect the unit to an inverter.
- Make sure that the power cord is never crushed or damaged.
- Never unplug the unit by pulling on the cord.
- The power plug must remain easily accessible.
- Do not expose your eyes too long in the direction of the light source.
- Different types of batteries or new and used batteries must not be mixed.
- Batteries/batteries must be inserted with correct polarity.
- Used batteries must be removed from the product.
- Batteries must be disposed of safely. To protect the environment, dispose of them in the collection bins provided (ask your dealer for details).

### WARNING :

- Danger of explosion if battery is not replaced properly. Replace only with the same or equivalent type.
- The batteries must not be exposed to excessive heat such as sunshine, fire or the like.
- Do not ingest the battery. Danger of chemical burn.

The remote control supplied with this product contains a button cell battery. If the button cell is swallowed, it can cause severe internal burns in as little as 2 hours and may result in death. Keep new and used batteries out of the reach of children. If the battery compartment does not close properly, stop using the product and keep out of reach of children.

If there is any doubt that the batteries may have been swallowed or inserted into any part of the body, consult a physician immediately.



### Class III equipment :

Safety extra-low voltage (SELV) or protective extra-low voltage (SELV) power supply. Ungrounded grounds. Safe power supply (security transformer).

Danger of electrocution! Never attempt to repair this unit yourself. In the event of a malfunction, repairs may only be carried out by qualified personnel.

### PACKAGE CONTENTS :

- 1 x Speaker
- 1 x Remote control
- 1 x Power cable
- 1 x User manual



## DISPOSAL



Do not dispose of appliances marked with this symbol in the household waste. Help protect the environment and your safety, recycle your electrical and electronic products. The instrument and its packaging must be returned to your local collection point for recycling. Contact your local authorities to inform you about disposal and recycling. Some collection centres accept products free of charge.



**Recycling :** Our packaging may be subject to a sorting deposit. To find out more, please contact: [www.consigneetri.fr](http://www.consigneetri.fr)  
**PROTECTION OF THE ENVIRONMENT – DIRECTIVE 2012/19/UE**  
These symbols are only valid within the European Union.

### Wireless Transmitter Specification :

Frequency range	Power max output
2400 - 2483,5 MHz (CH1 - CH13)	< 100 mW

### Country restrictions :

This device is intended for domestic (indoor) and office use in all EU countries (as well as other countries that apply the EU directives in this area). The use of the material without restriction, except for the countries listed below.

French - Internal use only for the bands 2454 to 2483,5 MHz  
Italia - General authorisation required for use outside its own facilities

### Bluetooth version (Wireless Audio BT)

5.1

## RECHARGING THE DEVICE

(via DC 9V / Power outlet)

**Warning :** If the speaker has to be left unused for a long time, please let the battery fully charged, otherwise it will cause damage to the battery !

Do not expose your device to extreme temperatures (above 50°C) (direct sunlight in an enclosed vehicle, proximity to a heat source or radiator, etc.) High temperatures can damage speaker performance and shorten battery life.



## REMOTE CONTROL FUNCTION

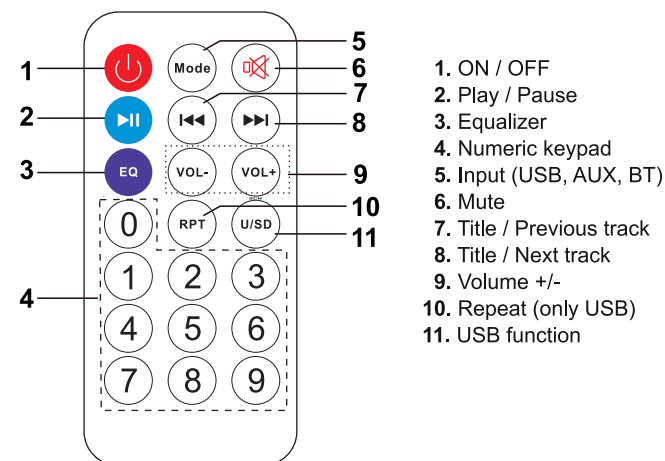

1. ON / OFF
2. Play / Pause
3. Equalizer
4. Numeric keypad
5. Input (USB, AUX, BT)
6. Mute
7. Title / Previous track
8. Title / Next track
9. Volume +/-
10. Repeat (only USB)
11. USB function

**IMPORTANT NOTE :** Electrical products should not be disposed of with household garbage. Please recycle them where centres exist for this purpose. Consult local authorities or your dealer on how to recycle them.



## PANEL CONTROL FUNCTIONS

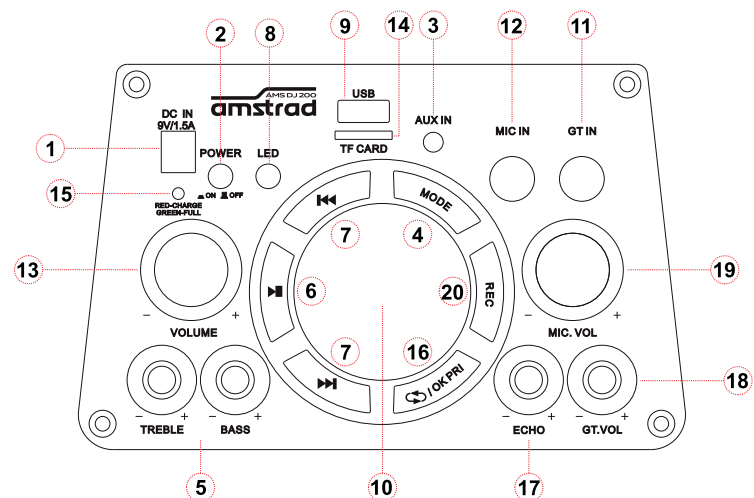

- |                                      |                               |
|--------------------------------------|-------------------------------|
| 1. Power supply input                | 11. Guitar input              |
| 2. General power supply (M/A)        | 12. Microphone input          |
| 3. Entry AUX                         | 13. Volume +/-                |
| 4. Mode ( BT / FM / USB / AUX / TF ) | 14. Location TF               |
| 5. Bass & Treble                     | 15. Battery indicator         |
| 6. Play / Pause   TWS                | 16. Repetition / MIC priority |
| 7. Next / Previous title             | 17. Echo                      |
| 8. Light effects (M/A)               | 18. Guitar volume             |
| 9. USB input                         | 19. Microphone volume         |
| 10. LCD display                      | 20. Recording                 |

### POWER ON

Before using the product, you must fully charge the battery (green indicator on).

1. Connect the power cable to the « DC 9V » socket (1) and then to the mains power outlet.
2. Push the « POWER » button (2).

### PLAYING AN MP3 MUSIC FILE FROM USB MEDIA

1. Connect the USB support to the location (9) «USB» (as soon as you insert a USB stick, the system starts playing automatically).
2. Select a title and press « ►► » (6).

### USE THE AUXILIARY INPUT 3.5 MM (AUX-IN)

1. Plug the AUX jack 3.5mm cable on the «AUX-IN» (3).
2. Select the «AUX-IN» input source by pressing the «MODE» source button (4).  
(You just need to press the button mode several times to be positioned on the AUX function)

### USING THE TF / MICRO SD MEMORY CARD INPUT

1. Insert a micro SD memory card in the « TF / MICRO SD » slot (14).
2. Select the « TF / MICRO SD » input source by pressing the « MODE » button (4).  
(You only need to press the mode button several times to be set to the TF micro SD function)

### WIRELESS AUDIO BT FUNCTION :

1. Activate the wireless audio function by pressing the «MODE» button (4).  
Just press the button to be set to the BT function.
2. Activate the wireless audio function on your device (smartphone, tablet, etc.).
3. Select «AMSDJ200» from the list of found devices.

### FM RADIO USE

1. Activate the FM radio function using the « MODE » button (4).  
(You only need to press the button several times to be set to the FM function).
2. Press the « ►► » button (6) to start the automatic search.
3. Use « ◀◀ » (7) and « ►► » (7) buttons to listen to the stored stations.

### TWS FUNCTION

1. Turn on speaker A and select Bluetooth mode by pressing the « MODE » button (4), screen display « BLUE » and connect it to your phone.
2. Turn on speaker B and select Bluetooth mode by pressing the « MODE » button (4), « BLUE » screen display.
3. Press and hold the « ►► / TWS » button (6) for 2 seconds until the « BLUE » screen is displayed, displays « BLUE » on one and « SLAV » on the other then the TWS function is established.
4. Activate the Bluetooth function on your phone and play the music.

### LIGHT ANIMATION

1. Press the « LED » button (8) to switch the light animation on or off.

### RECORDING

1. Press the « REC » (20) button on the remote control to start recording.
2. After recording, press the « REC » button (20) to play back the recordings.

## INSTRUCCIONES DE SEGURIDAD



Lea atentamente este manual, que contiene información. En la instalación y uso del dispositivo.

- Guarde el manual para futuras referencias. Si el dispositivo cambia en el día del propietario, asegúrese de que el nuevo usuario esté en posesión del manual.
  - Asegúrese de que la tensión de red sea adecuada para esta unidad y que no exceda la tensión de alimentación indicada en la placa de características de la unidad.
  - Solo para uso en interiores!
  - Para evitar incendios o descargas eléctricas, no exponga este aparato a la lluvia ni a la humedad.
- Asegúrese de que no haya objetos inflamables cerca de la unidad durante la operación.
- El aparato no debe exponerse a goteos o salpicaduras de agua. No se deben colocar objetos llenos de líquidos, como jarrones, sobre el aparato.
  - No coloque en el dispositivo fuentes de llamas, como velas encendidas.
  - Para garantizar una ventilación adecuada, instale la unidad en un área bien ventilada a una distancia mínima alrededor de la unidad de 50 cm.
- La ventilación no debe ser obstruida por la obstrucción de las aberturas de ventilación por objetos tales como periódicos, manteles, cortinas, etc.
- Desconecte el aparato de la red eléctrica antes de su manipulación o mantenimiento. Cuando reemplace el fusible, use solo un fusible que tenga exactamente las mismas características que el anterior.
  - El dispositivo está diseñado para su uso en un clima templado. La temperatura ambiente no debe superar los 40° C. No opere la unidad a temperaturas más altas.
  - En caso de mal funcionamiento, detenga el dispositivo inmediatamente. Nunca intente reparar la unidad usted mismo. La reparación inadecuada puede provocar daños y mal funcionamiento. Póngase en contacto con un servicio técnico autorizado. Utilice únicamente piezas que sean idénticas a las originales.
  - No conecte el dispositivo a una unidad.
  - Asegúrese de que el cable de alimentación nunca esté aplastado o dañado.
  - Nunca desenchufe el aparato tirando del cable.
  - El enchufe debe ser fácilmente accesible.
  - No exponga sus ojos demasiado tiempo a la fuente de luz.
  - No se deben mezclar diferentes tipos de baterías o baterías nuevas y usadas.
  - Las pilas deben insertarse en la polaridad correcta.
  - Las baterías usadas deben retirarse del producto.
  - Las pilas deben desecharse de forma segura. Deposítelos en los contenedores de recolección provistos (pregunte a su distribuidor) para proteger el medio ambiente.

### ATENCIÓN :

Peligro de explosión si la batería se reemplaza incorrectamente. Reemplace solo por el mismo tipo o tipo equivalente. las baterías no deben exponerse a un calor excesivo, como el del sol, el fuego o similares. No ingerir la batería, peligro de quemaduras químicas. El control remoto suministrado con este producto contiene una celda de botón. Si se traga la celda del botón, puede causar quemaduras internas graves en solo 2 horas y puede causar la muerte. Mantenga las pilas nuevas y usadas fuera del alcance de los niños. Si el compartimento de la batería no cierra correctamente, deje de usar el producto y manténgalo fuera del alcance de los niños. Si tiene dudas sobre si las baterías pueden haber sido ingeridas o introducidas en alguna parte del cuerpo, consulte a un médico de inmediato.

### Equipo de clase III

Alimentación de seguridad de muy baja tensión (SELV) o protección. Masas no conectadas a la tierra. Fuente de alimentación segura (transformador de seguridad). Peligro de descarga eléctrica! Nunca intente reparar este dispositivo usted mismo. En caso de mal funcionamiento, las reparaciones solo deben ser realizadas por personal cualificado. Estos símbolos sólo son válidos dentro de la Unión Europea.

### CONTENIDO DEL PAQUETE

- 1 x Altavoz
- 1 x Control remoto
- 1 x Alimentación
- 1 x Manual de instrucciones



ADVERTENCIA DE DESCARGA ELÉCTRICA - NO ABRIR

## ELIMINACIÓN DE PRODUCTOS



No tirar los aparatos marcados con la basura. Ayude a proteger el medio ambiente y su seguridad, recicle sus productos eléctricos y electrónicos. El dispositivo y su embalaje deben dejarse en su punto de recogida local para su reciclaje. Póngase en contacto con las autoridades locales. Para informarle sobre el desguace y el reciclaje. Algunos centros de recogida aceptan productos de forma gratuita.



**Reciclaje:** Nuestro embalaje puede estar sujeto a un orden de clasificación.

Para obtener más información, consulte a su municipio local.

### PROTECCIÓN DEL MEDIOAMBIENTE – DIRECTIVE 2012/19/UE

Estos símbolos sólo son válidos dentro de la Unión Europea.

## Especificación del transmisor inalámbrico :

Rango de frecuencia	Potencia de salida maxima
2400 - 2483,5 MHz (CH1 - CH13)	< 100 mW

### Restricciones de país :

Este dispositivo está diseñado para uso doméstico (interior) y de oficina en todos los países de la UE (así como en otros países que aplican directivas europeas en la UE).

objeto) sin restricciones, excepto para los países mencionados a continuación.

Francia - Uso interno sólo para las bandas 2454 a 2483,5 MHz

Italia - Se requiere una autorización general para el uso fuera de sus propias instalaciones.

### Versión Bluetooth (Audio inalámbrico BT)

5.1

## RECARGA DEL DISPOSITIVO

(a través de la entrada DC 9V / Toma de corriente)

**ADVERTENCIA:** Si no se va a utilizar el producto durante un largo período de tiempo, deje la batería en el cargador. Completamente cargada, de lo contrario la batería puede ser dañada ! No exponga su dispositivo a temperaturas extremas (por encima de 50°C) (por ejemplo, luz solar directa, sol directo, etc.), en un vehículo cerrado, la proximidad de una fuente de calor o un radiador, etc.). Las altas temperaturas pueden dañar el rendimiento del altavoz y acortar la vida de la batería.



## FUNCIONES DE CONTROL REMOTO

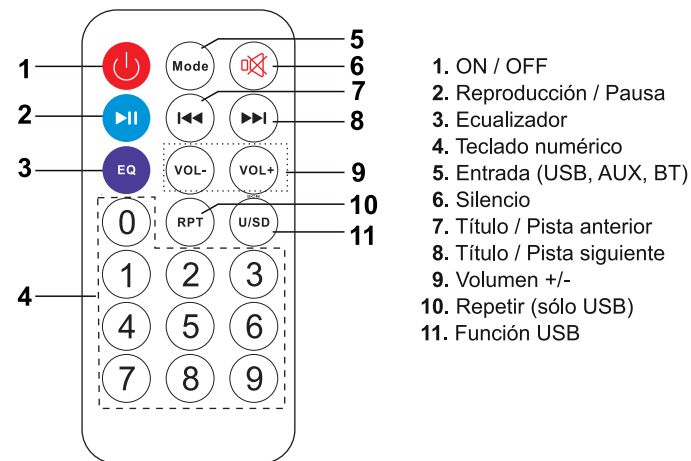

**NOTA IMPORTANTE:** Los productos eléctricos no deben desecharse con la basura doméstica. Por favor, recíclalos. donde hay centros para eso. Consulte a las autoridades locales o a su distribuidor sobre cómo reciclarlas.

## FUNCIONES DE CONTROL DEL PANEL

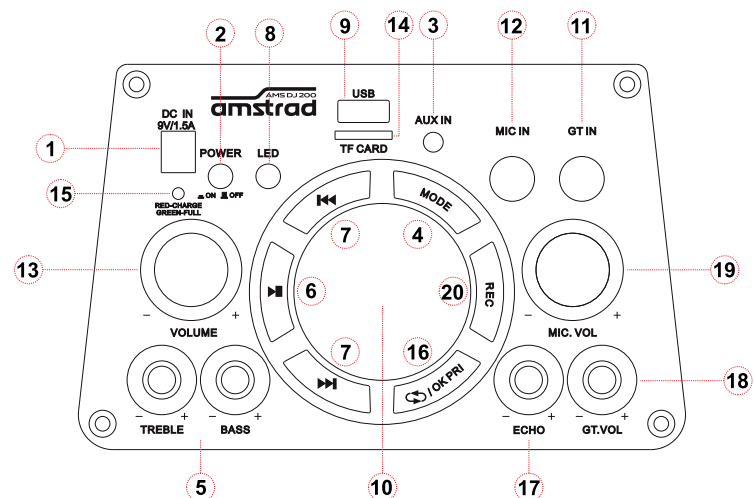

- |   |                                    |
|---|------------------------------------|
| 1. Entrada de la fuente de alimentación | 11. Entrada de guitarra            |
| 2. Alimentación general (M/A)           | 12. Entrada de micrófono           |
| 3. Entrada AUX                          | 13. Volumen +/-                    |
| 4. Modo ( BT / FM / USB / AUX / TF )    | 14. Ubicación TF                   |
| 5. Graves y agudos                      | 15. Indicador de batería           |
| 6. Play / Pausa   TWS                   | 16. Repetición / prioridad del MIC |
| 7. Título siguiente / anterior          | 17. Eco                            |
| 8. Efectos de luz (M/A)                 | 18. Volumen de la guitarra         |
| 9. Entrada USB                          | 19. Volumen del micrófono          |
| 10. Pantalla LCD                        | 20. Grabación                      |

### POWER ON

Antes de utilizar el producto, debe cargar completamente la batería.

1. Conecte el cable de alimentación a la toma « DC 9V » (1) y luego a la toma de corriente.
2. Pulse el botón de encendido « POWER » (2).

### REPRODUCIR UN ARCHIVO DE MÚSICA MP3 DESDE UN SOPORTE USB

1. Conecte el soporte USB a la entrada « USB » (9) (en cuanto inserte un soporte USB, el sistema comenzará a reproducirse automáticamente).
2. Seleccione un título y pulse « ►►► » (6).

### USO DE AUXILIAIRE 3.5MM ENTRADA (AUX-IN)

1. Conecte un cable AUX de 3,5 mm a la entrada « AUX-IN » (3).
2. Seleccione la fuente de entrada « AUX-IN » pulsando el botón de fuente « MODE » (4). (Basta con pulsar el botón mode varias veces para que se ajuste a la función AUX).

### USO DE LA ENTRADA DE LA TARJETA DE MEMORIA TF / MICRO SD

1. Introduzca una tarjeta de memoria micro SD en la ranura « TF / MICRO SD » (14).
2. Seleccione la fuente de entrada « TF / MICRO SD » pulsando el botón « MODE » (4). (Sólo tienes que pulsar el botón mode varias veces para que se ajuste a la función TF micro SD)

### FUNCIÓN BT DE AUDIO INALÁMBRICO :

1. Active la función de audio inalámbrico pulsando el botón « MODE » (4). Basta con pulsar el botón para que se active la función BT.
2. Active la función de audio inalámbrico en su dispositivo (smartphone, tableta, etc.).
3. Seleccione « AMSDJ200 » en la lista de dispositivos encontrados.

### USO DE LA RADIO FM

1. Active la función de radio FM con el botón « MODE » (4). (Basta con pulsar el botón varias veces para que se configure la función FM).
2. Pulse el botón « ►►► » (6) para iniciar la búsqueda automática.
3. Utilice los botones « ◀◀◀ » (7) y « ▶▶▶ » (7) para escuchar las emisoras almacenadas.

### FUNCIÓN TWS

1. Enciende el altavoz A y selecciona el modo Bluetooth pulsando el botón « MODE » (4), pantalla «BLUE» y conéctalo a tu teléfono.
2. Enciende el altavoz B y selecciona el modo Bluetooth pulsando el botón « MODE » (4), pantalla «BLUE».
3. Mantenga pulsada la tecla « ►►► / TWS » (6) durante 2 segundos hasta que aparezca la pantalla «BLUE».
3. Muestra «BLUE» en uno y «SLAV» en el otro, entonces se establece la función TWS.
4. Activa la función Bluetooth en tu teléfono y reproduce la música.

### ANIMACIÓN LUMÍNICA

1. Pulse varias veces el botón « LED » (8) para activar o desactivar la animación luminosa.

### GRABACION USB

1. Pulse el botón « REC » (20) del mando a distancia para iniciar la grabación.
2. Después de grabar, mantenga pulsado el botón « REC » (20) para reproducir las grabaciones.

# CAFOM DISTRIBUTION

## Déclaration UE de Conformité

Nous, CAFOM DISTRIBUTION, 9/11 RUE JACQUARD, 93310 LE PRÉ-ST-GERVAIS, FRANCE

### Certifions et déclarons sous notre seule responsabilité que les produits suivants :

Certify and declare under our sole responsibility only the following products:

Certificeren en verklaren onder onze eigen verantwoordelijkheid alleen de volgende producten:

Zertifizieren und deklarieren Sie unter unserer alleinigen Verantwortung nur die folgenden Produkte:

Certificar y declaramos bajo nuestra única responsabilidad que los siguientes productos :

Marque | Brand : **AMSTRAD**

Type ou modèle | Type or model : **Enceinte AMSDJ200**

Désignation commerciale | Designation : **Système de sonorisation amplifié**

### L'objet de la déclaration décrit ci-dessus est conforme à la législation d'harmonisation de l'union applicable :

The purpose of the statement described above is consistent with applicable union harmonization legislation:

Het doel van de hierboven beschreven verklaring is in overeenstemming met de toepasselijke harmonisatiewetgeving van de Unie:

Der Zweck der oben beschriebenen Erklärung steht im Einklang mit den geltenden Harmonisierungsgesetzen der Gewerkschaften:

El propósito de la declaración descrita anteriormente es de conformidad con la legislación de armonización aplicable de la Unión:

RED 2014/53/UE 

Pour la mise à disposition sur le marché d'équipements radioélectriques.

For the provision of radio equipment on the market.

Voor de levering van radioapparatuur op de markt.

Für die Bereitstellung von Funkgeräten auf dem Markt.

Para el suministro de equipos de radiocomunicaciones en el mercado.

ROHS 2011/65/UE, Amendement 2015/863/UE  RoHS

Relative à la limitation de l'utilisation de certaines substances dangereuses dans les équipements électriques et électroniques.

Relative is the limitation of certain substances dangereuses in the team of teams and électroniques.

Sobre la restricción del uso de ciertas sustancias peligrosas en equipos eléctricos y electrónicos.

Over de beperking van het gebruik van bepaalde gevaarlijke stoffen in elektrische en elektronische apparatuur.

Über die Beschränkung der Verwendung bestimmter gefährlicher Stoffe in elektrischen und elektronischen Geräten.

Une déclaration complète de conformité est disponible par téléchargement ou par mail à :

A full compliance statement is available by download or email at:

En volledige verklaring van overeenstemming is beschikbaar om te downloaden of per e-mail op :

Eine vollständige Konformitätserklärung steht zum Herunterladen oder per E-Mail zur Verfügung unter :

Puede descargarse una declaración de conformidad completa o enviarse por correo electrónico a :

**CAFOM DISTRIBUTION**

Fait le 01/03/2021 au Pré-ST-Gervais, France



**DJ SPEAKER**  
**amstrad**  
**AMS DJ<sup>200</sup>**

Version 1.0321

Visuels non contractuels - Spécifications sujettes à modification sans préavis - Sous réserve d'erreurs typographiques.  
Non-contractual visuals - Specifications subject to change without notice - Subject to typographical errors.